



INSTRUIREA

PREȘEDINȚILOR BIROURILOR ELECTORALE ALE SECȚIILOR DE VOTARE ȘI A LOCTIITORILOR ACESTORA

**cu privire la sarcinile ce le revin în vederea organizării și desfășurării în bune condiții a
alegerilor pentru organizarea și desfășurarea alegerilor pentru membrii din România în
Parlamentul European din anul 2024 și a alegerilor pentru autoritățile administrației publice
locale din anul 2024**



LEGISLAȚIA ELECTORALĂ

Actele normative care stabilesc cadrul juridic necesar pentru organizarea și desfășurarea alegerilor pentru membrii din România în Parlamentul European din anul 2024 și a alegerilor pentru autoritățile administrației publice locale din anul 2024

- Ordonanța de urgență nr. 21/2024** privind unele măsuri pentru organizarea și desfășurarea alegerilor pentru membrii din România în Parlamentul European din anul 2024 și a alegerilor pentru autoritățile administrației publice locale din anul 2024;
- Legea nr. 33/2007** privind organizarea și desfășurarea alegerilor pentru Parlamentul European, republicată, cu modificările ulterioare;
- LEGEA nr. 115/2015** pentru alegerea autorităților administrației publice locale, pentru modificarea Legii administrației publice locale nr. 215/2001, precum și pentru modificarea și completarea Legii nr. 393/2004 privind Statutul aleșilor locali, cu modificările și completările ulterioare;
- LEGEA nr. 208/2015** privind alegerea Senatului și a Camerei Deputaților, precum și pentru organizarea și funcționarea Autorității Electorale Permanente;
- HOTĂRÂRILE GUVERNULUI;**
- HOTĂRÂRILE AUTORITĂȚII ELECTORALE PERMANENTE;**
- HOTĂRÂRILE ȘI DECIZIILE BIROULUI ELECTORAL CENTRAL.**



LEGISLAȚIA ELECTORALĂ

Actele normative care stabilesc cadrul juridic necesar pentru organizarea și desfășurarea alegerilor pentru membrii din România în Parlamentul European din anul 2024 și a alegerilor pentru autoritățile administrației publice locale din anul 2024

www.bec.ro

The screenshot displays the website for the Romanian Electoral Authority (BIRoul Electoral Central). The header features the Romanian coat of arms and the text "BIRoul Electoral Central" followed by "PENTRU ALEGEREA MEMBRILOR DIN ROMÂNIA ÎN PARLAMENTUL EUROPEAN ȘI PENTRU ALEGEREA AUTORITĂȚILOR ADMINISTRAȚIEI PUBLICE LOCALE 9 Iunie 2024". A navigation menu includes "PRIMA PAGINĂ", "LEGISLAȚIE", "MEMBRI", "DOCUMENTE", "COMUNICATE", "CANDIDATI", "REZULTATE", and "CONTACT". The main content area has a dark blue background with two prominent cards. Each card features the Romanian flag at the top and the coat of arms below. The left card is titled "Alegerile pentru autoritățile administrației publice locale din anul 2024" and the right card is titled "Alegerile pentru membrii din România în Parlamentul European din anul 2024".



CONSIDERAȚII GENERALE

[art. 1 alin. (1), art. 15 alin. (1) din OUG nr. 21/2024]

Alegerile pentru membrii din România în Parlamentul European din anul 2024 și pentru autoritățile administrației publice locale din anul 2024 se desfășoară **în ziua de duminică, 9 iunie 2024.**

Votarea începe la ora 7:00 și se încheie la ora locală 22:00.



CONSIDERAȚII GENERALE

[art. 9 alin. (1) din OUG nr. 21/2024]

La alegerile din data de 9 iunie 2024, în secțiile de votare din țară, alegătorii votează:

în aceleași secții de votare,

în același interval de timp,

cu aceleași ștampile cu mențiunea "VOTAT",

pe buletine de vot separate,

prezența la vot fiind consemnată **pe liste electorale distincte**
pentru cele două tipuri de scrutin.



CONSIDERAȚII GENERALE

[art. 1 alin. (2)-(5) din Legea nr. 115/2015, cu modificările și completările ulterioare]

La alegerile pentru autoritățile administrației publice locale

□ Consiliile locale și consiliile județene, primarii și președinții consiliilor județene se aleg prin vot universal, egal, direct, secret și liber exprimat.

□ Consiliile locale și consiliile județene se aleg pe circumscripții electorale, pe baza scrutinului de listă, potrivit principiului reprezentării proporționale.

□ Primarii comunelor, orașelor, municipiilor, sectoarelor municipiului București și primarul general al municipiului București, precum și președinții consiliilor județene se aleg pe circumscripții electorale, prin scrutin uninominal.



CONSIDERAȚII GENERALE

[art. 101 alin. (2) și (3), art. 101¹ alin. (2) și (3), art. 102 din Legea nr. 115/2015, cu modificările și completările ulterioare]

- Este declarat ales primar candidatul care a întrunit **cel mai mare număr de voturi valabil exprimate.**

- În caz de balotaj se va organiza un nou tur de scrutin la două săptămâni de la primul tur, la care vor participa doar candidații care se află în această situație.

- Este declarat ales președinte al consiliului județean candidatul care a întrunit **cel mai mare număr de voturi valabil exprimate.**

- În caz de egalitate se va organiza un nou tur de scrutin la două săptămâni de la primul tur, la care vor participa numai candidații care se află în această situație.



CONSIDERAȚII GENERALE

[art. 4 din Legea nr. 33/2007, cu modificările ulterioare]

La alegerile pentru membrii din România în Parlamentul European

- Membrii din România în Parlamentul European se aleg pe bază de scrutin de listă, potrivit principiului reprezentării proporționale, și pe bază de candidaturi independente.

- Pentru alegerea membrilor din România în Parlamentul European, teritoriul României constituie o singură circumscripție electorală.



BIROURILE ELECTORALE

[art. 2 alin. (1) din OUG/2024]

Pentru organizarea și desfășurarea operațiunilor specifice perioadei electorale, la alegerile din data de 9 iunie 2024 se înființează:

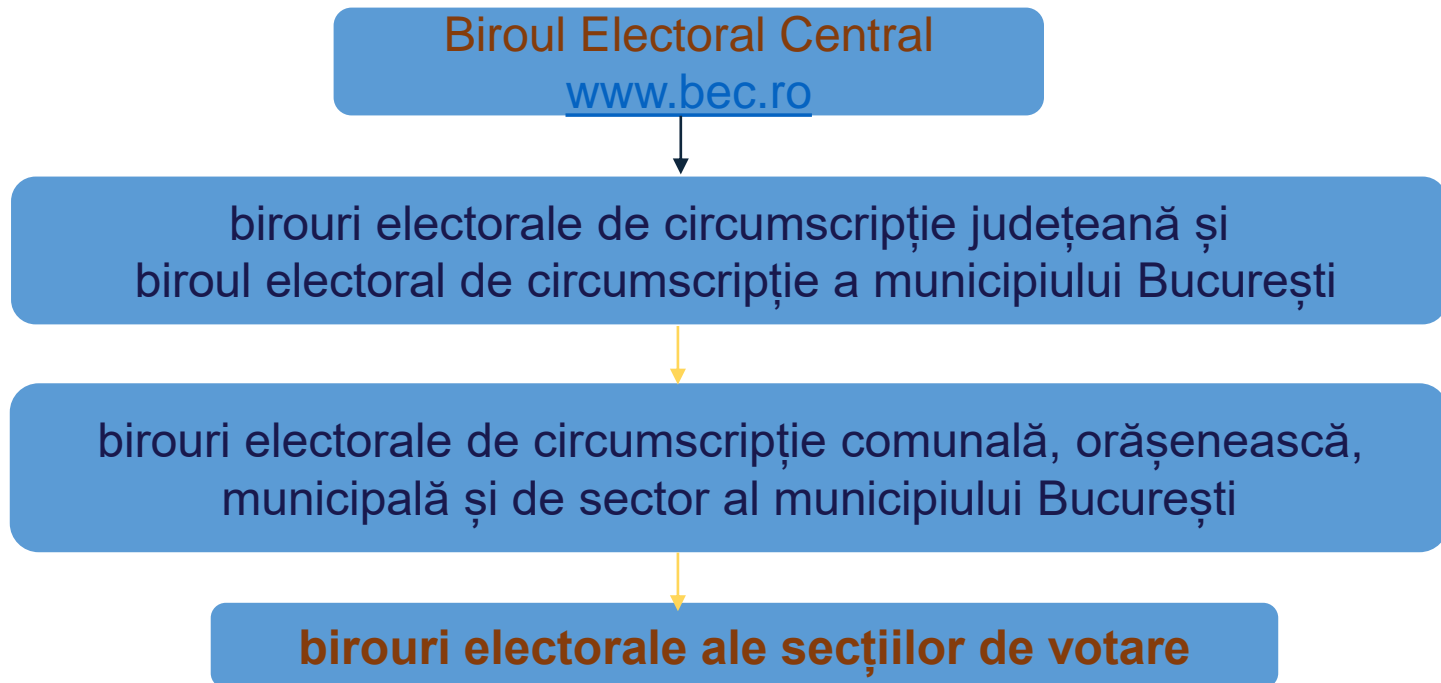



ORGANIZAREA ȘI FUNCȚIONAREA BIROULUI ELECTORAL AL SECȚIEI DE VOTARE

[art. 2 alin. 12 și art. 4 alin. (4) din OUG nr. 21/2024]

Componenta:

Birourile electorale ale secțiilor de votare din țară sunt constituite din:

- Președinte;
- Loctiitor;
- 7 reprezentanți ai partidelor politice și organizațiilor cetățenilor aparținând minorităților naționale;
- Operator de calculator – desemnat prin decizie a Autorității Electorale Permanente.

IMPORTANT

Candidații nu pot fi desemnați operatori de calculator ai birourilor electorale.

Birourile electorale ale secțiilor de votare nu pot funcționa cu mai puțin de 5 membri.



ORGANIZAREA ȘI FUNCȚIONAREA BIROULUI ELECTORAL AL SECȚIEI DE VOTARE

[art. 1 din HBEC nr. 1/2024]

Incompatibilități

Birourile electorale sunt alcătuite **numai din cetățeni cu drept de vot.**

Candidații în alegeri, soții, rudele și afiniile acestora, până la gradul al III inclusiv, **nu pot fi membri ai birourilor electorale.**

IMPORTANT

După rămânerea definitivă a candidaturilor, persoanele aflate în această situație de incompatibilitate sunt înlocuite de îndată din calitatea de membru în biroul electoral, la solicitarea celor care le-au propus.

Nimeni nu poate fi în același timp membru a două sau mai multor birouri electorale.

IMPORTANT

Procesele-verbale întocmite cu prilejul constituirii și completării birourilor electorale atestă calitatea de membru al biroului electoral.



ORGANIZAREA ȘI FUNCȚIONAREA BIROULUI ELECTORAL AL SECȚIEI DE VOTARE

[art. 10 alin. (1), art. 17 alin. (1) din HBEC nr. 1/2024]

- Biroul electoral al secției de votare este obligat **să țină evidența întâmpinărilor, contestațiilor și a altor cereri** privind procesul electoral, precum și **a hotărârilor adoptate și a măsurilor dispuse.**
- Membrul biroului electoral al secției de votare are obligația de a face cunoscute alegătorilor numele, prenumele și funcția în biroul electoral al secției de votare, prin intermediul unui ecuson, purtat în mod vizibil asupra sa.



ORGANIZAREA ȘI FUNCȚIONAREA BIROULUI ELECTORAL AL SECȚIEI DE VOTARE

[art. 17 alin. (1) și (2) din HBEC nr. 1/2024]

IMPORTANT

În relația cu ceilalți membri ai biroului electoral al secției de votare, precum și cu alegătorii și persoanele acreditate, fiecare membru al biroului electoral este obligat să aibă un comportament bazat pe respect, bună – credință, corectitudine și amabilitate, fiindu-i interzise manifestările indecente.



ATRIBUȚII ALE BIROULUI ELECTORAL AL SECȚIEI DE VOTARE

[art. 31 alin. (1) lit a) și b) din Legea nr. 33/2007, republicată, cu modificările ulterioare, art. 31 lit. a) și b), art. 61 alin. (1) și art. 118 alin. (6) din Legea nr. 115/2015, cu modificările și completările ulterioare, și art. 18 lit. a), art 49 alin. (5) din Legea nr. 208/2015, cu modificările și completările ulterioare, punctul 167 din Anexa la HG nr. 199/2024]:

Președintele biroului electoral al secției de votare:

- primește de la primar, pe bază de proces-verbal:
 - două exemplare ale copiei listei electorale permanente la alegerile pentru membrii din România în Parlamentul European;
 - un exemplar al listei electorale permanente la alegerile autorităților administrației publice locale;
 - două exemplare ale copiei de pe lista electorală specială;
 - două exemplare ale copiei de pe lista electorală complementară;
 - formularele listelor electorale suplimentare și a extraselor din listele electorale;
 - buletinele de vot;
 - ștampila de control și ștampilele cu mențiunea „VOTAT”;
 - formularele pentru încheierea proceselor-verbale, alte imprimare și materiale necesare desfășurării procesului electoral, precum și buletine de vot anulate.
 - Președintele biroului de circumscripție trebuie să afișeze câte un buletin de vot din fiecare categorie, vizat și anulat de către acesta, la sediul primăriei, al biroului electoral de circumscripție și al biroului electoral al secției de votare (pct. 152 din H.G. nr. 199/2024, art. 62 din Legea nr. 115/2015, cu modificările și completările ulterioare, art. 44 alin. (5) din Legea nr. 33/2007, republicată, cu modificările ulterioare).);
- timbrele autocolante cu mențiunea "VOTAT";



ATRIBUȚII ALE BIROULUI ELECTORAL AL SECȚIEI DE VOTARE

[art. 31 alin. (1) lit a) și b) din Legea nr. 33/2007, republicată, cu modificările ulterioare, art. 31 lit. a) și b), art. 61 alin. (1) și art. 118 alin. (6) din Legea nr. 115/2015, cu modificările și completările ulterioare, și art. 18 lit. a), art 49 alin. (5) din Legea nr. 208/2015, cu modificările și completările ulterioare, punctul 167 din Anexa la HG nr. 199/2024]:

Președintele biroului electoral al secției de votare, împreună cu ceilalți membri ai biroului:

- **verifică îndeplinirea condițiilor prevăzute de lege pentru exercitarea dreptului de vot** de către alegătorii români și alegătorii comunitari;
- **numără voturile** și consemnează rezultatele votării;
- **rezolvă întâmpinările** referitoare la propria activitate;
- **predă biroului electoral superior procesele-verbale cuprinzând rezultatele votării**, buletinele de vot nule și cele contestate, împreună cu întâmpinările, contestațiile și materialele la care acestea se referă, precum și dosarele cuprinzând listele electorale utilizate în cadrul secției de votare, îndosariate pe tipuri de liste;
- **predă**, pe bază de *proces-verbal*, **reprezentantului judecătorei** în a cărei rază teritorială își are sediul și care se află la sediul biroului electoral județean sau, după caz, la sediul biroului electoral de sector, buletinele de vot întrebuițate și necontestate, precum și cele anulate, ștampilele și celelalte materiale utilizate în desfășurarea votării;
- **îndeplinește orice alte atribuții care îi revin potrivit legii.**

ATENȚIE!

Locuitorii și membrii birourilor electorale ale secțiilor de votare efectuează, sub coordonarea președinților acestora, operațiunile necesare pentru îndeplinirea atribuțiilor care revin birourilor electorale ale secțiilor de votare, conform legii.

Paza sediilor birourilor electorale ale secțiilor de votare este asigurată de personalul structurilor MAI.



INDEMNIZAȚII ȘI ALTE DREPTURI

[art. 23 alin. (1) din OUG nr. 21/2024, art. 4 alin. (3) și art. 5 alin. (1) și (3) din HG nr 206/2024]

La alegerile din data de 9 iunie 2024, pentru activitatea desfășurată în cadrul birourilor electorale și pentru suportul tehnic al acestora se acordă următoarele indemnizații:

- a) 330 de lei pe zi de activitate pentru președinții birourilor electorale ale secțiilor de votare din țară, locțiitorii acestora și operatorii de calculator;
- b) 240 de lei pe zi de activitate pentru membrii birourilor electorale ale secțiilor de votare din țară, alții decât cei prevăzuți la lit. a).

IMPORTANT

Prin derogare de la prevederile Legii nr. 227/2015 privind Codul fiscal, cu modificările și completările ulterioare, pentru indemnizațiile prevăzute de prezenta ordonanță de urgență se datorează și se virează numai impozitul pe venit, conform legii.

Plata indemnizațiilor membrilor birourilor electorale ale secțiilor de votare se face pe baza **listelor de prezență** aprobate de către președinții birourilor electorale ale secțiilor de votare, întocmite în condițiile stabilite prin HG nr. 206/2024.

Primirea indemnizațiilor prevăzute mai sus nu afectează dreptul de a primi alte diurne, indemnizații, pensii sau alte drepturi bănești convenite în baza unor legi speciale.



INDEMNIZAȚII ȘI ALTE DREPTURI

[art. 22 alin. (9), art. 23 alin. (2) din OUG nr. 21/2024, art. 5 alin. (1) și (3) din HG nr 206/2024]

- **Membrii birourilor electorale, operatorii de calculator**, personalul tehnic auxiliar, statisticienii, informaticienii, precum și personalul Ministerului Afacerilor Interne inclus în planurile de măsuri privind activitățile specifice din competență în vederea organizării și desfășurării în bune condiții a alegerilor din data de 9 iunie 2024, aprobate la nivelul Ministerului Afacerilor Interne și al Poliției Române, au dreptul la o indemnizație de protocol de **35 de lei de persoană pentru fiecare zi de activitate**.
- Membrii birourilor electorale ale secțiilor de votare din țară și operatorii de calculator ai acestora au dreptul să primească, la cerere, o zi liberă plătită de la locul de muncă, în ziua următoare zilei votării, pe baza adeverinței eliberate în acest sens de către biroul electoral de circumscripție județeană, biroul electoral de circumscripție al sectorului municipiului București sau Autoritatea Electorală Permanentă, după caz.



INDEMNIZAȚII ȘI ALTE DREPTURI

[art. 3 alin. (1) și (2), art. 4 alin. (1) din HG nr 206/2024]

Președinții birourilor electorale ale secțiilor de votare din țară, locțiitorii acestora și operatorii de calculator primesc indemnizațiile, dar nu mai mult de 5 zile, respectiv nu mai mult de 3 zile în situația organizării unui nou tur de scrutin în situația organizării unui nou tur de scrutin conform art. 39 alin. (1) lit. h), art. 101 alin. (3) și art. 1011 alin. (3) din Legea nr. 115/2015, cu modificările și completările ulterioare.

Membrii birourilor electorale ale secțiilor de votare din țară primesc indemnizațiile, dar nu mai mult de 5 zile, respectiv nu mai mult de 3 zile în situația organizării unui nou tur de scrutin conform art. 39 alin. (1) lit. h), art. 101 alin. (3) și art. 1011 alin. (3) din Legea nr. 115/2015, cu modificările și completările ulterioare.

Prin zi de activitate se înțelege munca desfășurată pe parcursul unei zile calendaristice, indiferent de numărul de ore prestate.



MATERIALE UTILIZATE ÎN CADRUL SECȚIEI DE VOTARE

LISTELE ELECTORALE

[art. 31 alin. (1) lit a) din Legea nr. 33/2007, republicată, cu modificările ulterioare, art. 31 lit. a) din Legea nr. 115/2015, cu modificările și completările ulterioare]

La alegerile din data de 9 iunie 2024 se utilizează următoarele tipuri de liste electorale:

- un exemplar** al listei electorale permanente la alegerile pentru **membrii din România în Parlamentul European**;
- un exemplar** al listei electorale permanente la **alegerile autoritățile administrației publice locale**;
- două exemplare ale **copiei de pe lista electorală specială**;
- două exemplare ale **copiei de pe lista electorală complementară**;
- formularele listelor **electorale suplimentare și a extraselor din listele electorale**.



MATERIALE UTILIZATE ÎN CADRUL SECȚIEI DE VOTARE

LISTELE ELECTORALE PERMANENTE

[art. 16 alin. (3), art. 18 alin. (1)-(3) din Legea nr. 115/2015, cu modificările și completările ulterioare, art. 49 alin. (1) și (5) din Legea nr. 208/2015, cu modificările și completările ulterioare]

**un exemplar al listei electorale
permanente la alegerile pentru
membrii din România în
Parlamentul European**

**un exemplar al listei electorale
permanente la alegerile
autorităților administrației publice
locale**

Listele electorale permanente din țară se întocmesc și se tipăresc de către primari, pe secții de votare, pe baza datelor și informațiilor cuprinse în Registrul electoral.

Listele electorale permanente se întocmesc, se tipăresc și se pun la dispoziția birourilor electorale ale secțiilor de votare de către primari, până cel mai târziu în preziua alegerilor – **8 iunie 2024**

Acestea se semnează de către primar și de secretarul general al unității administrativ-teritoriale. Un exemplar se păstrează de secretarul general al unității administrativ-teritoriale, iar un exemplar se predă birourilor electorale ale secțiilor de votare.



MATERIALE UTILIZATE ÎN CADRUL SECȚIEI DE VOTARE

LISTELE ELECTORALE PERMANENTE

[art. 18 din Legea nr. 115/2015, cu modificările și completările ulterioare, art. 14 din OUG nr. 21/2024, pct 71 din Anexa la HG 199/2024]

Până cel mai târziu la data de **25 aprilie 2024**, cetățenii cu drept de vot care și-au stabilit reședința de mai mult de 6 luni înaintea datei scrutinului în circumscripția electorală în care au loc alegeri pot solicita primarului, pe baza actului de identitate, înscrierea în Registrul electoral cu adresa de reședință pentru scrutinul respectiv.

Persoanele prevăzute mai sus își exercită dreptul de vot la scrutinul pentru care au solicitat înscrierea în Registrul electoral cu adresa de reședință numai în circumscripția electorală unde își au reședința.

Acestea vor figura numai în listele electorale permanente ale circumscripției electorale unde își au reședința.



MATERIALE UTILIZATE ÎN CADRUL SECȚIEI DE VOTARE

MODELUL LISTEI ELECTORALE PERMANENTE ALEGERI PENTRU ADMINISTRAȚIA PUBLICĂ LOCALĂ

[Anexa nr. 1 la HAEP nr. 2/2016]

ROMÂNIA Pag.
JUDEȚUL*)
Municipiul, orașul, comuna**) Circumscripția electorală nr.
Localitatea aparținătoare sau satul Secția de votare nr.
Strada

LISTA ELECTORALĂ PERMANENTĂ***) din data de****)

Nr. crt.	Semnătura alegătorului	Numele și prenumele alegătorului	Codul numeric personal	Domiciliul sau reședința alegătorului (nr. imobil, bloc, apartament)	Seria și numărul actului de identitate
1.					
2.					
3.					
4.					
5.					
...					

NOTĂ:

- Lista electorală permanentă se semnează de către primar și secretarul unității administrativ-teritoriale, potrivit legii.

*) În cazul municipiului București se va scrie "Municipiul București".

**) În cazul municipiului București se va scrie "Sectorul nr.".

***) Se înscrie tipul alegerilor, respectiv: "Alegerea autorităților administrației publice locale" sau "Alegerea Senatului și a Camerei Deputaților".

****) Se înscrie data votării.



MATERIALE UTILIZATE ÎN CADRUL SECȚIEI DE VOTARE

MODELUL LISTEI ELECTORALE PERMANENTE ALEGEREA MEMBRILOR DIN ROMÂNIA ÎN PARMANETUL EUROPEAN [Anexa nr. 1 la HAEP nr. 3/2024]

ANEXA NR. 1

Modelul listei electorale permanente

ROMÂNIA

JUDEȚUL*)

Municipiul, orașul, comuna**)

Localitatea aparținătoare sau satul***)

Strada

Pag.

Secția de votare nr.

LISTA ELECTORALĂ PERMANENTĂ pentru alegerea membrilor din România în Parlamentul European din data de 9 iunie 2024

Nr. crt.	Numele și prenumele alegătorului	Codul numeric personal	Domiciliul sau reședința alegătorului (str., nr. imobil, bloc, apartament, localitate, județ)	Seria și numărul actului de identitate	Semnătura alegătorului
1.					
2.					
3.					
4.					
...					

NOTE:

Lista electorală permanentă se semnează de primar și de secretarul unității administrativ-teritoriale, potrivit art. 49 alin. (5) din Legea nr. 208/2015 privind alegerea Senatului și a Camerei Deputaților, precum și pentru organizarea și funcționarea Autorității Electorale Permanente, cu modificările și completările ulterioare.

Rubricile vor fi dimensionate la minimum 1 cm înălțime, iar rubrica privind semnătura va avea 4 cm lungime.

*) În cazul municipiului București se înscrie sintagma "Municipiul București".

**) În cazul municipiului București se înscrie sintagma "Sectorul nr. ...".

***) În cazul municipiului București se omite rubrica.



MATERIALE UTILIZATE ÎN CADRUL SECȚIEI DE VOTARE

COPIILE DE PE LISTELE ELECTORALE COMPLEMENTARE

[art. 21 alin. (1), art. 22 alin. (5) și (6) din Legea nr. 115/2015, cu modificările și completările ulterioare]

- **Listele electorale complementare** au caracter permanent și îi cuprind pe toți cetățenii Uniunii Europene cu drept de vot care se află în evidențele Inspectoratului General pentru Imigrări și au domiciliul sau reședința în localitatea pentru care se întocmește lista.
- **Copiile de pe listele electorale complementare** cuprind toți cetățenii Uniunii Europene cu drept de vot care se află în evidențele Inspectoratului General pentru Imigrări și au domiciliul sau reședința arondată respectivei secții de votare.
- Primarii, împreună cu formațiunile teritoriale ale Inspectoratului General pentru Imigrări, realizează **copii de pe listele electorale complementare, în 3 exemplare.**
- **Copiile de pe listele electorale complementare se semnează de primar, de secretarul general al unității administrativ – teritoriale și de șeful formațiunii teritoriale a Inspectoratului General pentru Imigrări.**

MATERIALE UTILIZATE ÎN CADRUL SECȚIEI DE VOTARE



COPIILE DE PE LISTELE ELECTORALE COMPLEMENTARE

[art. 21 alin. (4), art. 22 alin. (5) și (9) din Legea nr. 115/2015, cu modificările și completările ulterioare și pct. 73 din Anexa la HG nr. 199/2024]

- Copiile de pe listele electorale complementare **se înaintează de către primar**, pe bază de proces-verbal, **în două exemplare**, birourilor electorale ale secțiilor de votare.
- Un exemplar este pus la dispoziția alegătorilor pentru consultare, iar celălalt este utilizat în ziua alegerilor. Un exemplar al copiei se păstrează de către primar.
- Orice modificare intervenită în lista electorală complementară, după trimiterea copiilor la biroul electoral al secției de votare, se comunică biroului electoral al secției de votare, de către primar, în termen de cel mult 24 de ore.



MATERIALE UTILIZATE ÎN CADRUL SECȚIEI DE VOTARE

MODELUL COPIEI DE PE LISTELE ELECTORALE COMPLEMENTARE

[Anexa nr. 1 din HAEP nr. 11/2016]

Modelul copiei de pe lista electorală complementară
care va fi folosit la alegerile locale

Font 7

ROMÂNIA

JUDEȚUL*)

Municipiul, orașul, comuna**)

Localitatea aparținătoare/Satul

Strada

Pagina

Circumscripția electorală nr.

Secția de votare nr.

COPIE DE PE LISTA ELECTORALĂ COMPLEMENTARĂ
Alegerea autorităților administrației publice locale
din data de***)

Nr. crt.	Semnătura alegătorului	Numele și prenumele alegătorului	Codul numeric personal****)	Data și locul nașterii	Statul membru al Uniunii Europene al cărui cetățean este alegătorul	Adresa la care locuiește în România (nr. imobil, bloc, apartament)
1.						
2.						
3.						
4.						
5.						
...						

NOTĂ:

Copia de pe lista electorală complementară se semnează de către primar, secretarul unității administrativ-teritoriale și de către șeful formațiunii teritoriale a Inspectoratului General pentru Imigrări, potrivit legii.

Notă

*) În cazul municipiului București se înscrie "Municipiul București".

***) În cazul municipiului București se înscrie "Sectorul nr. ...".

****) Se înscrie data votării. În cazul alegerilor parțiale, se înscrie sintagma "Alegerile parțiale pentru autoritățile administrației publice locale din data de".

*****) Se înscrie codul numeric personal emis de Inspectoratul General pentru Imigrări.



MATERIALE UTILIZATE ÎN CADRUL SECȚIEI DE VOTARE

MODELUL COPIEI DE PE LISTELE ELECTORALE SPECIALE

[art.12 alin. (1), (13) și (15) din Legea nr. 33/2007]

COPIILE DE PE LISTELE ELECTORALE SPECIALE - 2 exemplare

Cuprind **cetățenii** cu drept de vot ai **statelor membre ale Uniunii Europene, altele decât România** (cetățenii comunitari), care au domiciliul sau reședința în România și care au formulat cerere pentru a fi înscriși în aceste liste.

Dacă intervin modificări în listele electorale speciale, după predarea copiei listei la biroul electoral al secției de votare, primarul le va comunica, în scris, de îndată, biroului electoral al secției de votare.

Atenție!

În data de 9 IUNIE 2024, copiile de pe listele electorale speciale **NU vor fi folosite în cadrul procedurii de votare pentru alegerea administrației publice locale.**



MATERIALE UTILIZATE ÎN CADRUL SECȚIEI DE VOTARE

LISTELE ELECTORALE SPECIALE

[art. 12 alin. (1) din Legea nr. 33/2007, republicată, cu modificările ulterioare]

Cel mai târziu cu 60 de zile înaintea zilei de referință, cetățenii cu drept de vot ai statelor membre ale Uniunii Europene, altele decât România, care au domiciliul sau reședința în România pot face cereri de înscriere în **listele electorale speciale**.

Aceste cereri se depun în scris la primarul localității de domiciliu sau de reședință, însoțite de o copie a unui document de identitate valabil.



MATERIALE UTILIZATE ÎN CADRUL SECȚIEI DE VOTARE

MODELUL COPIEI DE PE LISTELE ELECTORALE SPECIALE

[Anexa nr. 2 din HAEP nr. 3/2024]

ANEXA Nr. 3

ROMÂNIA
JUDEȚUL*)
Municipiul, orașul, comuna**)

Modelul copiei de pe lista electorală specială

Pag.

Secția de votare nr.

LISTA ELECTORALA SPECIALĂ (COPIE) pentru alegerea membrilor din România în Parlamentul European din data de 9 iunie 2024

Nr. crt.	Numele și prenumele alegătorului comunitar	Data nasterii	Cetățenia	Adresa la care alegătorul comunitar locuiește în România (str., nr. imobil, bloc, apartament)	Semnătura alegătorului comunitar

NOTE:

Copia de pe lista electorală specială se semnează de primar și de secretarul unității administrativ-teritoriale.

Rubricile vor fi dimensionate la cel puțin 1 cm înălțime, iar rubrica privind semnătura va avea cel puțin 4 cm lungime.

*) În cazul municipiului București se înscrie sintagma "Municipiul București".

**) În cazul municipiului București se înscrie sintagma "Sectorul nr. . . .".



MATERIALE UTILIZATE ÎN CADRUL SECȚIEI DE VOTARE

LISTELE ELECTORALE SUPLIMENTARE

[art. 18 alin. (4) și (5), art. 85 alin. (4) lit. d, art. 87 alin. (1) și (2) din Legea nr. 115/2015, cu modificările și completările ulterioare]

LISTELE ELECTORALE SUPLIMENTARE

(2 exemplare – un exemplar pentru alegerea membrilor din România în Parlamentul European din anul 2024 și un exemplar pentru alegerea autorităților administrației publice locale din anul 2024)

În ziua votării, președintele biroului electoral al secției de votare înscrie în formularul listei electorale suplimentare pentru **alegerea autorităților administrației publice locale din anul 2024**

- persoanele omise din lista electorală permanentă care se prezintă la vot și au domiciliul în raza teritorială a secției de votare în care au loc alegeri și nu au solicitat înscrierea în Registrul electoral cu adresa de reședință;
- cetățenii cu drept de vot care și-au stabilit reședința în circumscripția electorală în care au loc alegeri, care nu au solicitat înscrierea în Registrul electoral cu adresa de reședință;
- președintele și membrii birourilor electorale ale secțiilor de votare, precum și personalul tehnic auxiliar și personalul însărcinat cu menținerea ordinii votează, dacă domiciliază în unitatea administrativ-teritorială, iar în cazul municipiului București, dacă domiciliază în sectorul pentru care se votează la secția respectivă.



MATERIALE UTILIZATE ÎN CADRUL SECȚIEI DE VOTARE

LISTELE ELECTORALE SUPLIMENTARE

[art. 23 alin. (1) și (3) și art. 24 alin. (1) din Legea nr. 115/2015, cu modificările și completările ulterioare]

În ziua votării, președintele biroului electoral al secției de votare înscrie în lista electorală suplimentară:

➤ **cetățenii Uniunii Europene cu drept de vot omiși din copia de pe lista electorală complementară** care se prezintă la vot și fac dovada că au domiciliul sau reședința în circumscripția electorală în care au loc alegeri, cu oricare dintre documentele emise de Inspectoratul General pentru Imigrări sau cu unul dintre următoarele documente:

a) acte încheiate în condițiile de validitate prevăzute de legislația română în vigoare, privind titlul locativ, respectiv contractul de vânzare-cumpărare, contractul de închiriere și altele;

b) declarația scrisă a găzduitorului, persoană fizică sau juridică, de primire în spațiu, însoțită de unul dintre documentele prevăzute la lit. a);

c) declarația pe propria răspundere a solicitantului, însoțită de nota de verificare a polițistului de ordine publică, prin care se certifică existența unui imobil și faptul că solicitantul locuiește efectiv la adresa declarată, pentru persoana fizică ce nu poate prezenta documentele prevăzute la lit. a) și b);

d) documentul eliberat de primărie, din care să rezulte că solicitantul figurează înscris în Registrul agricol, pentru mediul rural.



MATERIALE UTILIZATE ÎN CADRUL SECȚIEI DE VOTARE

LISTELE ELECTORALE SUPLIMENTARE

[art. 24 alin. (2) și (3) din Legea nr. 115/2015, cu modificările și completările ulterioare]

În ziua votării, la **alegerea autorităților administrației publice locale din anul 2024**, președintele biroului electoral al secției de votare înscrie în lista electorală suplimentară:

- Cetățenii Uniunii Europene care și-au schimbat adresa la care locuiesc în altă circumscripție electorală după înaintarea copiei de pe lista electorală complementară la biroul electoral al secției de votare;

Cetățenii Uniunii Europene își exercită dreptul de vot în circumscripția electorală pe a cărei rază teritorială locuiesc, în baza oricărui document valabil de identitate însoțit de certificatul de înregistrare care atestă noua adresă sau, după caz, de cartea de rezidență permanentă ori de permisul de ședere permanentă care atestă adresa anterioară, însoțit de o adeverință eliberată de formațiunea teritorială competentă a Inspectoratului General pentru Imigrări, care atestă adresa actuală.



MATERIALE UTILIZATE ÎN CADRUL SECȚIEI DE VOTARE

LISTELE ELECTORALE SUPLIMENTARE

[HBEC nr. 20/2024]

La alegerea autorităților administrației publice locale din anul 2024, alegătorul cu domiciliul în străinătate care și-a stabilit reședința în țară anterior datei de 11 aprilie 2024 și nu este înscris în lista electorală permanentă în condițiile art. 18 alin. (3) din Legea nr. 115/2015, cu modificările și completările ulterioare, și care se prezintă la vot la secția de votare la care este arondată strada unde își are reședința, își va putea exercita dreptul de vot la respectiva secție de votare, urmând a fi înscris în lista electorală suplimentară de către președintele biroului electoral suplimentară de către președintele biroului electoral al secției de votare.

Alegătorul cu domiciliul în străinătate care și-a stabilit reședința în țară începând cu data de 11 aprilie 2024 nu-și poate exercita dreptul de vot



MATERIALE UTILIZATE ÎN CADRUL SECȚIEI DE VOTARE

LISTELE ELECTORALE SUPLIMENTARE

[HBEC nr. 20H/2024]

Alegătorul cu domiciliul în țară care și-a stabilit reședința într-o altă unitate administrativ – teritorială din țară anterior datei de 11 aprilie 2024 și nu este înscris în lista electorală permanentă în condițiile art. 18 alin. (3) din legea nr. 115/2025, cu modificările și completările ulterioare, și care se prezintă la vot la secția de votare la care este arondată strada unde își are reședința, își va putea exercita dreptul de vot la respectiva secție de votare, urmând a fi înscris în lista electorală suplimentară de către președintele secției de votare.

Alegătorul cu domiciliul în țară care și-a stabilit reședința în țară începând cu data de 11 aprilie 2024 își va putea exercita dreptul de vot doar în comuna, orașul, municipiul sau subdiviziunea administrativ – teritorială a municipiului în care își are domiciliul.

Alegătorul care își exercită dreptul de vot în condițiile alin. (3) din HBEC 20H/2024 este radiat din lista electorală permanentă existentă la secția de votare din țară în a cărei rază domiciliază, la solicitarea președintelui biroului electoral al secției de votare transmisă prin SIMPV.



MATERIALE UTILIZATE ÎN CADRUL SECȚIEI DE VOTARE

LISTELE ELECTORALE SUPLIMENTARE *[HBEC nr. 20/2024]*

Actul de identitate face dovada identității, a cetățeniei române, a adresei de domiciliu și, după caz, a adresei de reședință.

În plus, proba reședinței se poate face și cu dovada de reședință, care constă în mențiunea privind reședința înscrisă pe un document care va însoți cartea de identitate simplă, cartea de identitate electronică și cartea de identitate provizorie.



MATERIALE UTILIZATE ÎN CADRUL SECȚIEI DE VOTARE

MODELUL LISTEI ELECTORALE SUPLIMENTARE

[Anexa nr. 1 din HAEP nr. 3/2016]

Modelul listei electorale suplimentare care va fi
folosit la alegerile locale

Font 7

ROMÂNIA
JUDEȚUL*)
Municipiul, orașul, comuna**)

Pagina
Circumscripția electorală nr.
Secția de votare nr.

LISTA ELECTORALĂ SUPLIMENTARĂ

Alegerea autorităților administrației publice locale din data de***)

Nr. crt.	Semnătura alegătorului	Numele și prenumele alegătorului	Codul numeric personal	Domiciliul sau reședința alegătorului (strada, nr. imobil, bloc, apartament) *****)	Statul membru al Uniunii Europene al cărui cetățean este alegătorul *****)	Seria și numărul actului de identitate
1.						
2.						
3.						
4.						
5.						
...						

Numele, prenumele și semnătura președintelui biroului electoral al secției de votare
Numele, prenumele și semnătura locuitorului
Numele, prenumele și semnăturile membrilor biroului electoral al secției de votare care au consemnat datele de
identificare ale alegătorilor în lista electorală suplimentară:
Notă

*) În cazul municipiului București se înscrie sintagma "Municipiul București".

***) În cazul municipiului București se înscrie sintagma "Sectorul nr. ...".

****) Se înscrie data votării. În cazul alegerilor parțiale se înscrie sintagma "alegerile parțiale pentru autoritățile administrației publice locale din data de".

*****) În cazul cetățeanului Uniunii Europene se înscrie adresa la care locuiește în România.

*****) Se completează numai în cazul în care alegătorul este cetățean al altui stat membru al Uniunii Europene decât România.

NOTE:

Lista electorală suplimentară se semnează de către președintele biroului electoral al secției de votare, de către locuitorul acestuia, precum și de către membrii biroului electoral al secției de votare care au înscris alegătorii în lista electorală suplimentară, acoperind obligația de a-și înscrie numele și prenumele în finalul listei, în locul special destinat acestui scop. La finalul listei se aplică ștampila biroului electoral al secției de votare. Rubricile vor fi dimensionate la cel puțin 1 cm înălțime, iar rubrica privind semnătura va avea cel puțin 4 cm lungime. Rubrica "Domiciliul sau reședința alegătorului" se completează conform mențiunilor privind domiciliul sau reședința înscrisă în actul de identitate. Pentru cetățenii Uniunii Europene înscrisi în lista electorală suplimentară în baza documentelor prevăzute la art. 23 alin. (1) și (3) din Legea nr. 115/2015 pentru alegerea autorităților administrației publice locale, pentru modificarea Legii administrației publice locale nr. 215/2001, precum și pentru modificarea și completarea Legii nr. 393/2004 privind Statutul aleșilor locali, nu se va completa rubrica "Codul numeric personal".



MATERIALE UTILIZATE ÎN CADRUL SECȚIEI DE VOTARE

LISTELE ELECTORALE SUPLIMENTARE

[Art. 13 din Legea nr. 33/2007, republicată, cu modificările ulterioare]

În ziua votării, la alegerea membrilor din România în Parlamentul European din anul 2024, președintele biroului electoral al secției de votare înscrie în lista electorală suplimentară:

- Alegătorii români care în ziua de referință se află în altă localitate decât cea de domiciliu își pot exercita dreptul de vot la orice secție de votare, fiind înscriși de către președintele biroului electoral al secției de votare în listele electorale suplimentare.
- Membrii biroului electoral al secției de votare și persoanele însărcinate cu menținerea ordinii votează la secția de votare unde își desfășoară activitatea și sunt înscrise în listele electorale suplimentare.
- alegătorii români care se prezintă la vot și fac dovada cu actul de identitate că domiciliază în raza teritorială a secției de votare respective, însă au fost **omiși din lista electorală permanentă** existentă la secția de votare.
- operatorul secției de votare, **care nu este înscris în lista electorală permanentă a secției de votare respective.**
- Alegătorii români care își exercită dreptul de vot prin intermediul urnei speciale sunt înscriși în listele electorale suplimentare.
- Alegătorii comunitari care își exercită dreptul de vot prin intermediul urnei speciale; (numai la alegerile pentru membrii din România în Parlamentul European)



MATERIALE UTILIZATE ÎN CADRUL SECȚIEI DE VOTARE

MODELUL LISTEI ELECTORALE SUPLIMENTARE

[art. 13 alin. (1), (2), (4)- (6) și art. 47 din Legea nr. 33/2007]

Atenție!

Alegătorii comunitari care în ziua votării **se află în altă localitate** (municipiu, oraș, comună) **decât cea de domiciliu** pot să își exercite dreptul de vot în localitatea respectivă, la orice secție de votare; (numai la alegerile pentru membrii din România în Parlamentul European)



MATERIALE UTILIZATE ÎN CADRUL SECȚIEI DE VOTARE

LISTELE ELECTORALE SUPLIMENTARE

ATENȚIE!

Persoanele sunt înscrise în lista electorală suplimentară de președintele biroului electoral al secției de votare numai în baza rezultatelor generate de Sistemul informatic de monitorizare a prezenței la vot și de prevenire a votului ilegal, a comunicărilor efectuate prin intermediul acestuia și a verificării actului de identitate.



MATERIALE UTILIZATE ÎN CADRUL SECȚIEI DE VOTARE

MODELUL LISTEI ELECTORALE SUPLIMENTARE

[Anexa nr. 1 din HAEP nr. 3/2016]

Modelul listei electorale suplimentare utilizate la secțiile de votare din țară

ROMÂNIA

JUDEȚUL*)

Municipiul, orașul, comuna**)

Pag.

Secțiade votare nr.

LISTA ELECTORALĂ SUPLIMENTARĂ

pentru alegerea membrilor din România în Parlamentul European din data de 9 iunie 2024

Nr. crt.	Numele și prenumele alegătorului	Codul numeric personal***)	Domiciliul/Reședința alegătorului (conform mențiunilor din actul de identitate)	Seria și nr. actului de identitate	Semnătura alegătorului

Numele, prenumele și semnătura președintelui biroului electoral al secției de votare:

Numele, prenumele și semnăturile membrilor biroului electoral al secției de votare care au consemnat datele de identificare ale alegătorilor în lista electorală suplimentară:

NOTE:

Lista electorală suplimentară se semnează de către președintele biroului electoral al secției de votare, precum și de către membrii biroului electoral al secției de votare care au înscris alegătorii în lista electorală suplimentară, aceștia având obligația de a-și înscrie numele și prenumele în finalul listei, în locul special destinat acestui scop. La finalul listei se aplică ștampila de control a biroului electoral al secției de votare.

Rubricile vor fi dimensionate la cel puțin 1 cm înălțime, iar rubrica privind semnătura va avea cel puțin 4 cm lungime.

*) în cazul municipiului București se înscrie sintagma „Municipiul București”.

**) în cazul municipiului București se înscrie sintagma „Sectorul nr.”.

***) Se va completa numai pentru alegătorii resortisanți. În cazul alegătorilor comunitari se înscrie data nașterii.



MATERIALE UTILIZATE ÎN CADRUL SECȚIEI DE VOTARE

EXTRAS DE PE LISTA ELECTORALĂ PERMANENTĂ, COPIA LISTEI ELECTORALE COMPLEMENTARE SAU DE PE LISTA ELECTORALĂ SUPLIMENTARĂ

[art. 91 alin. (1) și (2) din Legea nr. 115/2015, cu modificările și completările ulterioare]

2 exemplare:

- un exemplar pentru alegerea membrilor din România în Parlamentul European din anul 2024
- un exemplar pentru alegerea autorităților administrației publice locale din anul 2024

Se utilizează la votarea cu urna specială.

Este utilizat pentru alegătorii care votează prin intermediul urnei speciale și se întocmește de către președintele biroului electoral al secției de votare, care îl semnează și îl ștampilează. Persoanele cuprinse în extras trebuie să fie radiate din celelalte liste electorale existente la secție.



MATERIALE UTILIZATE ÎN CADRUL SECȚIEI DE VOTARE

EXTRAS DE PE LISTA ELECTORALĂ PERMANENTĂ, COPIA LISTEI ELECTORALE COMPLEMENTARE SAU DE PE LISTA ELECTORALĂ SUPLIMENTARĂ

[Anexa nr. 1 la HAEP nr. 4/2016]

Modelul extrasului de pe lista electorală permanentă,
complementară și suplimentară care va fi folosit la alegerile locale

Font 7

Extras de pe lista electorală permanentă, complementară și suplimentară
utilizat pentru alegătorii care votează prin intermediul urnei speciale

ROMÂNIA
JUDEȚUL*)
Municipiul, orașul, comuna**)
Localitatea aparținătoare sau satul
Strada.

Pagina
Circumscripția electorală nr.
Secția de votare nr.

EXTRAS DE PE LISTA ELECTORALĂ
Alegerea autorităților administrației publice locale din data de***)

Nr. crt.	Semnătura alegătorului	Numele și prenumele alegătorului	Codul numeric personal ****)	Domiciliul sau reședința alegătorului (strada, nr. imobil, bloc, apartament) *****)	Statul membru al Uniunii Europene al cărui cetățean este alegătorul *****)	Seria și numărul actului de identitate
1.						
2.						
3.						
4.						
5.						
...						

Numele, prenumele și semnătura președintelui biroului electoral al secției de votare
Numele, prenumele și semnăturile membrilor biroului electoral al secției de votare care însoțesc urna specială

Notă

*) în cazul municipiului București se înscrie sintagma "Municipiul București".

***) în cazul municipiului București se înscrie sintagma "Sectorul nr. ...".

****) Se înscrie data votării. În cazul alegerilor parțiale se înscrie sintagma "alegerile parțiale pentru autoritățile administrației publice locale din data de".

*****) Pentru cetățenii Uniunii Europene înscrși în lista electorală suplimentară în baza documentelor prevăzute la art. 22 alin. (1) și (3) din Legea nr. 115/2015 pentru alegerea autorităților administrației publice locale, pentru modificarea Legii administrației publice locale nr. 215/2001, precum și pentru modificarea și completarea Legii nr. 395/2004 privind Statutul aleșilor locali, nu se va completa rubrica "Codul numeric personal".

*****) Se completează conform mențiunilor privind domiciliul sau reședința înscrise în actul de identitate. În cazul cetățeanului Uniunii Europene se înscrie adresa la care locuiește în România.

*****) Se completează numai în cazul în care alegătorul este cetățean al altui stat membru al Uniunii Europene decât România.

NOTĂ:

Rubricile vor fi dimensionate la cel puțin 1 cm înălțime, iar rubrica privind semnătura va avea cel puțin 4 cm lungime.



MATERIALE UTILIZATE ÎN CADRUL SECȚIEI DE VOTARE

EXTRAS DE PE LISTA ELECTORALĂ SUPLIMENTARĂ

[Anexa nr. 6 la HAEP nr. 3/2024]

Modelul extrasului de pe lista electorală suplimentară

Extras de pe lista electorală suplimentară utilizat pentru alegătorii care votează prin intermediul urnei speciale

ROMÂNIA

JUDEȚUL*)

Municipiul, orașul, comuna**)

Localitatea aparținătoare sau satul

Strada

Pag.

Secția de votare nr.

EXTRAS DE PE LISTA ELECTORALĂ SUPLIMENTARĂ

ce va fi folosit pentru alegerea membrilor din România în Parlamentul European din data de 9 iunie 2024

Nr. crt.	Numele și prenumele alegătorului	Codul numeric personal***)	Domiciliul/Reședința alegătorului (conform mențiunilor din actul de identitate)	Seria și nr. actului de identitate	Semnătura alegătorului

Numele, prenumele și semnătura președintelui biroului electoral al secției de votare:

Numele, prenumele și semnăturile membrilor biroului electoral al secției de votare care însoțesc urna specială:

NOTE:

Rubricile vor fi dimensionate la cel puțin 1 cm înălțime, iar rubrica privind semnătura va avea cel puțin 4 cm lungime.

La finalul extrasului se aplică ștampila de control a biroului electoral al secției de votare.

*) În cazul municipiului București se înscrie sintagma "Municipiul București".

**) În cazul municipiului București se înscrie sintagma "Sectorul nr. . . .".

***) Se va completa numai pentru alegătorii resortisanți. În cazul alegătorilor comunitari se înscrie data nașterii.

MATERIALE UTILIZATE ÎN CADRUL SECȚIEI DE VOTARE

ȘTAMPILELE

[Anexa 9 la Hotărârea AEP nr. 6/2024]

ȘTAMPILA CU MENȚIUNEA "VOTAT"

se înmânează alegătorilor împreună cu buletinele de vot, după ce aceștia au semnat în listele electorale corespunzătoare și se recuperează de la alegători după ce au introdus buletinele de vot în urnele de vot.

MODELUL
ștampilei cu mențiunea "VOTAT"



MATERIALE UTILIZATE ÎN CADRUL SECȚIEI DE VOTARE

ȘTAMPILELE

[Anexa nr. 10 și nr. 9 la Hotărârea AEP nr. 6/2024]



ȘTAMPILA DE CONTROL a secției de votare

În preziua votării, președintele Biroului electoral al secției de votare ștampilează benzile de hârtie cu care se sigilează secția de votare, la părăsirea acesteia, la ora 20:00.

IMPORTANT: ștampila de control nu părăsește sediul secției de votare!

• **în ziua alegerilor, la ora 6⁰⁰**, președintele biroului electoral al secției de votare, în prezența celorlalți membri, verifică urnele, cabinele, existența listelor electorale, a buletinelor de vot și a ștampilelor necesare votării, după care închide și sigilează urnele prin aplicarea ștampilei de control a secției de votare.

MODELUL

ștampilei de control a secției de votare organizate în țară



MODELUL

ștampilei de control a secției de votare organizate în municipiul București





MATERIALE UTILIZATE ÎN CADRUL SECȚIEI DE VOTARE

ȘTAMPILELE

[art. 58 alin. (1), art. 82 alin. (1) și (2), art. 93 alin. (1) și art. 94 alin. (4) din Legea nr. 115/2015, art. 45 alin. (5) din Legea nr. 33/2007, republicată, cu modificările ulterioare]

ȘTAMPILA DE CONTROL a secției de votare se aplică de către președintele biroului electoral al secției de votare în următoarele cazuri:

- pe măsură ce **deschide pachetele sigilate ce conțin buletinele de vot**, președintele este obligat să asigure aplicarea ștampilei de control pe ultima pagină a fiecărui buletin de vot;
- pe **extrasul de pe lista electorală permanentă, de pe copia listei electorale complementare sau de pe lista electorală suplimentară.**

MATERIALE UTILIZATE ÎN CADRUL SECȚIEI DE VOTARE



ȘTAMPILELE

ȘTAMPILA DE CONTROL a secției de votare se aplică de către președintele biroului electoral al secției de votare în următoarele cazuri:

- **după închiderea secției de vot**, președintele, în prezența membrilor biroului electoral, **verifică starea sigiliilor de pe urnele de votare, sigilează fanta urnelor de votare, introduce ștampilele cu mențiunea "VOTAT" într-un plic care se sigilează prin aplicarea ștampilei de control a secției de votare;**
- **când anulează buletinele de vot neîntrebuințate**, prin înscrierea pe diagonala primei pagini a mențiunii "ANULAT" și aplicarea ștampilei de control a secției de votare; în cazul în care există pachete intacte cu buletine de vot, mențiunea "ANULAT" se înscrie o singură dată pe pachetul respectiv și se aplică o singură dată ștampila de control a secției de votare;
- *pe procesele-verbale privind consemnarea rezultatelor votării* semnate de președinte și de membrii biroului electoral al secției de votare.



MATERIALE UTILIZATE ÎN CADRUL SECȚIEI DE VOTARE BULETINELE DE VOT

La alegerile din data de 9 iunie 2024, în secțiile de votare din țară, alegătorii votează în aceleași secții de votare, în același interval de timp, cu aceleași ștampile cu mențiunea "VOTAT", **pe buletine de vot separate**, prezența la vot fiind consemnată **pe liste electorale distincte pentru cele două tipuri de scrutin.**

Astfel, în fiecare secție de votare se utilizează **5 categorii de buletine de vot distincte.**

În cadrul fiecărei secții de votare din țară se vor utiliza:

- a) buletine de vot pentru alegerea primarului;
- b) buletine de vot pentru alegerea consiliului local;
- c) buletine de vot pentru alegerea președintelui consiliului județean;
- d) buletine de vot pentru alegerea consiliului județean.
- e) Buletine de vot pentru alegerea membrilor din România în Parlamentul European

În cadrul fiecărei secții de votare din București se vor utiliza:

- a) buletine de vot pentru alegerea primarului sectorului;
- b) buletine de vot pentru alegerea consiliului local al sectorului;
- c) buletine de vot pentru alegerea primarului general al municipiului București;
- d) buletine de vot pentru alegerea Consiliului General al municipiului București.
- e) Buletine de vot pentru alegerea membrilor din România în Parlamentul European

Operațiuni în Preziua Alegerilor

8 iunie 2024



PRIMIREA MATERIALELOR NECESARE VOTĂRII

[art. 31 alin. (1) lit a) și b) din Legea nr. 33/2007, republicată, cu modificările ulterioare, art. 31 lit. a) și b), art. 61 alin. (1) și art. 118 alin. (6) din Legea nr. 115/2015, cu modificările și completările ulterioare, și art. 18 lit. a), art 49 alin. (5) din Legea nr. 208/2015, cu modificările și completările ulterioare, pct. 167 din HG 199/2024]

În data de 8 iunie 2024, președintele biroului electoral al secției de votare sau locțiitorul acestuia primește de la primar, pe bază de *proces-verbal*, materialele necesare votării, respectiv:

- un exemplar al listei electorale permanente la alegerile pentru membrii din România în Parlamentul European
- un exemplar al listei electorale permanente la alegerile autoritățile administrației publice locale;
- două exemplare ale copiei de pe lista electorală specială;
- două exemplare ale copiei de pe lista electorală complementară ;
- formularele listelor electorale suplimentare și a extraselor din listele electorale;
- buletinele de vot,
- ștampila de control și ștampilele cu mențiunea "VOTAT",
- formularele pentru încheierea proceselor-verbale, alte imprimare și materiale necesare desfășurării procesului electoral, precum și buletine de vot anulate, după caz, de către președintele biroului electoral județean sau al sectorului municipiului București, pe carele va afișa la sediul secției de votare într-un loc vizibil, în data de 9 iunie 2024;
- ecusoanele membrilor biroului electoral al secției de votare, ale căror rubrici vor fi completate de către aceștia;
- formularele pentru încheierea proceselor-verbale pentru consemnarea rezultatelor votării;
- formularele în care se evidențiază situațiile semnalate de Sistemul informatic de monitorizare a prezenței la vot și de prevenire a votului ilegal – SIMPV;
- tuș și tușiere de culoare albastră, pixuri de culoare albastră și coli albe de hârtie A4;
- timbrele autocolante cu mențiunea "VOTAT";
- orice alte materiale necesare bunei desfășurări a procesului electoral.



OPERAȚIUNI ÎN PREZIUA ALEGERILOR

8 iunie 2024

TRANSPORTAREA MATERIALELOR NECESARE VOTĂRII

Materialele necesare desfășurării procesului electoral vor fi transportate în localurile de vot până la ora 18.00, din data de 8 iunie 2024, cu suportul personalului tehnic al birourilor electorale ale secțiilor de votare, sub paza personalului structurilor Ministerului Afacerilor Interne.

Operațiuni în Preziua Alegerilor

8 iunie 2024



Operațiuni la Sediul Secției de votare

[art. 81 alin. (1)- (4), art. 82 alin. (1), art. 83 din Legea nr. 115/2015, cu modificările și completările ulterioare, și art. 45 alin. (3) din Legea nr. 33/2007, republicată, cu modificările ulterioare]

În data de 8 iunie 2024, **președintele biroului electoral al secției de votare** trebuie:

- să se prezinte la sediul secției de votare la ora 18⁰⁰**. Ceilalți membri ai biroului electoral al secției de votare trebuie, de asemenea, să fie prezenți la sediul secției de votare, la ora 18⁰⁰;
- să verifice**, împreună cu ceilalți membri, **materialele necesare votării** primite;
- să se asigure că localul secției de votare posedă un număr suficient de cabine, urne și ștampile de votare**. Cabinele și urnele trebuie așezate în aceeași încăpere în care își desfășoară activitatea președintele biroului electoral al secției de votare și membrii acestuia.

Operațiuni în Preziua Alegerilor

8 iunie 2024



Operațiuni la Sediul Secției de votare

[art. 81 alin. (3)- (4), art. 83 din Legea nr. 115/2015, cu modificările și completările ulterioare, și art. 45 alin (3) și (4) din Legea nr. 33/2007, republicată, cu modificările și completările ulterioare]

În data de 8 iunie 2024, **președintele biroului electoral al secției de votare** trebuie:

- să se asigure că listele electorale primite sunt corespunzătoare secției de votare** în care își desfășoară activitatea;
- să dispună măsurile** necesare pentru asigurarea ordinii și corectitudinii operațiunilor de votare;
- să dispună**, unde este cazul, **îndepărtarea materialelor de propagandă electorală** de orice tip din și de pe clădirea sediului secției de votare. Îndepărtarea acestor materiale se solicită de președintele biroului electoral al secției de votare și se duce la îndeplinire de persoanele desemnate de primari în cel mult 2 ore de la comunicare;
- să dispună fixarea posturilor de pază** în jurul localului de vot.



OPERAȚIUNI ÎN PREZIUA ALEGERILOR

8 iunie 2024

OPERAȚIUNI LA SEDIUL SECȚIEI DE VOTARE

[HBEC nr. 65/2024]

În data de 8 iunie 2024, **președintele biroului electoral al secției de votare** trebuie:

să confrunte, împreună cu operatorul de calculator al biroului electoral al secției de votare, listele electorale permanente din aplicație cu listele electorale tipărite.

IMPORTANT

Operatorii de calculator sunt prezenți în secția de votare în preziua votării, 8 iunie 2024, de la ora 18,00 până la finalizarea activităților.

să asigure permanența la sediul secției de votare, în preziua votării 8 iunie 2024, pentru primirea cererilor pentru urna specială și introducerea datelor în SIMPV, între orele 18.00-19.00.



PRIMIREA CERERILOR PENTRU URNA SPECIALĂ

8 iunie 2024

Interval orar - 18:00 – 19:00

[art. 1 alin.1 și 3 din HBEC nr. 65/2024]

IMPORTANT

În secțiile de votare din țară se utilizează **o singură urnă specială** în care vor fi introduse atât **buletinele de vot pentru alegerile europarlamentare**, cât și **pentru alegerile locale**.

Alegătorul care, din motive obiective, atestate prin înscrisuri, nu se poate deplasa la sediul secției de votare organizată în țară, denumit în continuare alegător netransportabil, **poate depune o cerere pentru exercitarea dreptului de vot prin intermediul urnei speciale** pentru alegerile europarlamentare și pentru alegerile locale, și/sau pentru ambele alegeri organizate în data de 9 iunie 2024, în condițiile legii.



PRIMIREA CERERILOR PENTRU URNA SPECIALĂ

8 iunie 2024

Interval orar - 18:00 – 19:00

[art. 1 alin.2 HBEC nr. 65/2024]

În categoria alegătorilor netransportabili intră:

- alegătorii care nu se pot deplasa din cauză de boală sau invaliditate;
- alegătorii internați într-o unitate sanitară publică sau privată, într-un cămin pentru persoane vârstnice ori alte asemenea așezăminte sociale publice sau private,
- persoanele reținute, persoanele deținute în baza unui mandat de arestare preventivă, persoanele asupra cărora s-a dispus măsura preventivă a arestului la domiciliu;
- persoanele care sunt în executarea unei pedepse privative de libertate, dar care nu și-au pierdut drepturile electorale.



PRIMIREA CERERILOR PENTRU URNA SPECIALĂ

8 iunie 2024

Interval orar - 18:00 – 19:00

[art. 2 alin.1 HBEC nr. 65/2024]

La alegerile europarlamentare:

- alegătorul netransportabil care se află în localitatea de domiciliu sau de reședință își poate exercita dreptul de vot prin intermediul urnei speciale la secția de votare la care este arondat, după domiciliu sau reședință, după caz.

Modalitate de depunere a cererilor și exercitarea dreptului de vot

În această situație, cererea de vot prin intermediul urnei speciale se va depune la secția de votare la care este arondat după domiciliu sau reședință, după caz.

Votarea se face pe baza unui extras de pe lista electorală suplimentară.

IMPORTANT

Persoanele înscrise în extrasul de pe lista electorală suplimentară trebuie să fie radiate din celelalte liste existente la secție.



PRIMIREA CERERILOR PENTRU URNA SPECIALĂ

8 iunie 2024

Interval orar - 18:00 – 19:00

[art. 2 alin.1 HBEC nr. 65/2024]

La alegerile europarlamentare:

- alegătorul netransportabil care se află în altă localitate decât cea de domiciliu sau de reședință își poate exercita dreptul de vot prin intermediul urnei speciale la cea mai apropiată secție de votare de locul unde se află.

Modalitate de depunere a cererilor și exercitarea dreptului de vot

În această situație, cererea de vot prin intermediul urnei speciale se va depune la cea mai apropiată secție de votare de locul unde se află alegătorul.

Votarea se face numai pe baza unui extras de pe lista electorală suplimentară.



PRIMIREA CERERILOR PENTRU URNA SPECIALĂ

8 iunie 2024

Interval orar - 18:00 – 19:00

[art. 2 alin.1 HBEC nr. 65/2024]

La alegerile locale:

- alegătorul netransportabil care se află în localitatea de domiciliu își poate exercita dreptul de vot prin intermediul urnei speciale la secția de votare la care este arondat după domiciliu.

Modalitate de depunere a cererilor și exercitarea dreptului de vot

În această situație, cererea de vot prin intermediul urnei speciale se va depune la secția de votare la care este arondată adresa de domiciliu.

Votarea se face numai pe baza unui extras întocmit personal de președintele biroului electoral de pe lista electorală permanentă.



PRIMIREA CERERILOR PENTRU URNA SPECIALĂ

8 iunie 2024

Interval orar - 18:00 – 19:00

[art. 2 alin.1 HBEC nr. 65/2024]

La alegerile locale:

- alegătorul netransportabil care se află în localitatea de reședință își poate exercita dreptul de vot prin intermediul urnei speciale la secția de votare la care este arondată adresa de reședință, dacă și-a stabilit reședința anterior datei de 11 aprilie 2024.

Modalitate de depunere a cererilor și exercitarea dreptului de vot

În această situație, cererea de vot prin intermediul urnei speciale se va depune la secția de votare la care este arondată adresa de reședință.

Alegătorul netransportabil este radiat din lista electorală permanentă existentă la secția de votare din țară în a cărei rază domiciliază, la solicitarea președintelui biroului electoral al secției de votare, transmisă prin Sistemul informatic de monitorizare a prezenței la vot și de prevenire a votului ilegal.

IMPORTANT

În cazul în care alegătorul nu este înscris în lista electorală permanentă în condițiile art. 18 alin. (3) din Legea nr. 115/2015, cu modificările și completările ulterioare, alegătorul netransportabil își va putea exercita dreptul de vot pe baza unui extras de pe lista electorală suplimentară.



PRIMIREA CERERILOR PENTRU URNA SPECIALĂ

8 iunie 2024

Interval orar - 18:00 – 19:00

[HBEC nr. 65/2024]

La alegerile locale, alegătorul netransportabil care se află în localitatea de reședință nu își poate exercita dreptul de vot prin intermediul urnei speciale dacă și-a stabilit reședința începând cu data de 11 aprilie 2024.

Dispozițiile prevăzute mai sus se aplică corespunzător:

- alegătorilor cu domiciliul în străinătate și cu reședința în țară.
- cetățenilor Uniunii Europene cu drept de vot care au domiciliul sau reședința în România.



PRIMIREA CERERILOR PENTRU URNA SPECIALĂ

8 iunie 2024

Interval orar - 18:00 – 19:00

[HBEC nr. 65/2024]

Actul de identitate face dovada identității, a cetățeniei, a adresei de domiciliu și/sau a adresei de reședință.

Atenție!

- proba reședinței se poate face și cu dovada de reședință, care constă în mențiunea privind reședința înscrisă pe un document care va însoți cartea de identitate simplă, cartea electronică de identitate și cartea de identitate provizorie.



PRIMIREA CERERILOR PENTRU URNA SPECIALĂ

8 iunie 2024

Interval orar - 18:00 – 19:00

[HBEC nr. 65/2024]

La alegerile locale, exercitarea dreptului de vot prin intermediul urnei speciale se face numai **pe baza unui extras întocmit personal de președintele biroului electoral de pe lista electorală permanentă, copia listei electorale complementare sau de pe lista suplimentară existente la secția respectivă.**

- Extrasul se semnează de către președinte și se ștampilează, iar persoanele cuprinse în aceste extrase trebuie să fie radiate din celelalte liste existente la secție.

La alegerile europarlamentare, exercitarea dreptului de vot prin intermediul urnei speciale se face numai pe baza unui extras de pe lista electorală suplimentară.

- Persoanele înscrise în extrasul de pe lista electorală suplimentară trebuie să fie radiate din lista electorală permanentă sau lista electorală specială existente la secție, după caz.



PRIMIREA CERERILOR PENTRU URNA SPECIALĂ

8 iunie 2024

Interval orar - 18:00 – 19:00

[HBEC nr. 65/2024]

Anexă

Modelul cererii pentru exercitarea dreptului de vot prin intermediul urnei speciale

CERERE pentru exercitarea dreptului de vot prin intermediul urnei speciale

Subsemnata/Subsemnatul.....(nume/prenume),
având codul numeric personal....., legitimat(ă) prin B.I./C.I.
seria.....nr....., domiciliat(ă) în
.....(localitatea/județul sau sectorul mun.București, după caz),
având reședința în
.....(localitatea/județul sau sectorul mun.București, după caz),
având în vedere imposibilitatea deplasării la sediul secției de votare
întrucât.....
.....(se prezintă situația care atrage imposibilitatea deplasării la sediul secției de
votare), situația fiind atestată prin înscrisuri doveditoare pe care la anexez prezentei cereri,
cunoscând prevederile art. 326 privind falsul în declarații din Legea nr. 287/2009 privind Codul
penal, cu modificările și completările ulterioare,
solicit exercitarea dreptului de vot prin intermediul urnei speciale la următoarele alegeri din
data de 9 iunie 2024 (se bifează varianta aleasă):
 alegerile pentru membrii din România în Parlamentul European
 alegerile pentru autoritățile administrației publice locale
Solicit deplasarea urnei speciale la adresa.....
.....(adresa completă din raza teritorială a secției de votare unde se află
alegătorul).

Precizez că pot fi contactat la numărul de
telefon.....
De asemenea, indic că, pentru derularea procedurilor aferente exercitării dreptului de
vot prin intermediul urnei speciale pot fi asistat de către
doamna/domnul.....(nume/prenume),
telefon.....

Menționez că, prin completarea prezentei cereri, sunt de acord cu prelucrarea de către
membrii și personalul tehnic auxiliar al birourilor electorale constituite cu ocazia alegerilor din
data de 9 iunie 2024, a datelor cu caracter personal furnizate cu scopul exercitării dreptului de
vot prin intermediul urnei speciale.

Data

Semnătura

Cererile depuse în alt format decât cel prevăzut de lege sunt luate în considerare, cu condiția includerii elementelor obligatorii.

Cererile pentru exercitarea dreptului de vot prin intermediul urnei speciale pot fi **depuse** prin mijloace electronice și fizic, prin intermediul oricărei persoane.

Respectivele cereri trebuie să fie **datate și semnate olograf de către alegătorul care solicită urna specială** și vor cuprinde, în mod obligatoriu: **numele, prenumele, codul numeric personal, domiciliul sau reședința, conform mențiunilor din actul de identitate ori dovada de reședință, după caz, adresa imobilului unde se solicită deplasarea urnei speciale, seria și numărul actului de identitate, numărul de telefon, precum și scrutinul/scrutinele la care se va exercita dreptul de vot.**



PRIMIREA CERERILOR PENTRU URNA SPECIALĂ

[HBEC nr. 65/2024]

Cererile de vot prin intermediul urnei speciale trebuie să fie însoțite de

- **copii ale oricărui act din care rezultă situația de fapt care califică alegătorul drept alegător netransportabil;**

Din conținutul înscrisurilor primite trebuie să se poată stabili lipsa posibilității alegătorului de a se autodeplasa la sediul secției de votare, nefiind necesar ca acestea să cuprindă în mod expres sintagma „persoană netransportabilă”.

IMPORTANT

Nu este obligatorie prezentarea unei adeverințe medicale eliberată de către medicul de familie al alegătorului.



PRIMIREA CERERILOR PENTRU URNA SPECIALĂ

[HBEC nr. 65/2024]

UNDE SE DEPUN?

Cererile pentru exercitarea dreptului de vot prin intermediul urnei speciale **pot fi depuse la biroul electoral al secției de votare competent inclusiv în ziua votării.**

IMPORTANT

Se recomandă ca depunerea cererilor în **prezua votării** la birourile electorale ale secțiilor de votare să se realizeze în intervalul **orar 18.00-19.00**, iar depunerea cererilor în **ziua votării mai devreme de ora 14.00**, pentru ca biroul electoral al secției de votare să aibă timpul necesar pentru a asigura procesarea cererilor, deplasarea echipei care însoțește urna specială, votarea și returnarea la secția de votare a respectivei echipe anterior orei 22.00.

!! cererile de vot prin intermediul urnei speciale însoțite de copiile actelor din care rezultă situația de fapt care califică alegătorul drept alegător netransportabil (ALTELE DECAT CELE MENȚIONATE ANTERIOR), pot fi depuse, prin intermediul oricărei persoane sau prin e-mail, la biroul electoral de circumscripție comunală, orășenească, municipală sau de sector al municipiului București, după caz, în perioada 27 mai – 7 iunie 2024.

Persoanele aflate în arest la domiciliu își exercită dreptul de vot prin intermediul urnei speciale în aceleași condiții, urmând a depune **cererea de exercitare a dreptului de vot** prin intermediul urnei speciale însoțită de **copia hotărârii judecătorești** în baza căreia s-a dispus măsura arestului la domiciliu.



URNA SPECIALĂ

[HBEC nr. 65/2024]

În ziua votării, 9 iunie 2024, în cazul în care sunt aprobate cereri de vot prin intermediul urnei speciale ale persoanelor, **conducătorii** unităților sanitare publice sau private, ai căminelor pentru persoane vârstnice, ai altor asemenea așezăminte sociale publice sau private, ai penitenciarelor și ai locurilor de deținere conducătorii, după caz, **vor permite accesul echipei biroului electoral al secției de votare** care se deplasează cu urna specială și personalului structurilor Ministerului Afacerilor Interne care însoțește echipa, în vederea exercitării dreptului de vot, operațiune ce va avea loc într-un spațiu anume amenajat pentru votare, care trebuie să beneficieze de dotări minime pentru asigurarea secretului și solemnității votului.



URNA SPECIALĂ

[HBEC nr. 65/2024]

Președintele biroului electoral al secției de votare:

- analizează cererile pentru exercitarea votului prin intermediul urnei speciale.

!!! În cazul în care acestea îndeplinesc condițiile, pune la dispoziția operatorului de calculator al secției de votare respectivele cereri și documentele care le însoțesc.

Codurile numerice personale ale alegătorilor care au formulat cereri de exercitare a dreptului de vot prin intermediul urnei speciale sunt preînregistrate în SIMPV, urmând a fi înregistrate definitiv la întoarcerea în localul de vot a echipei care s-a deplasat echipa cu urna specială, pe baza semnăturilor din extras.

Operatorul de calculator al secției de votare comunică președintelui biroului electoral al secției de votare mesajele returnate de aplicația informatică pentru verificarea dreptului de vot.



URNA SPECIALĂ

[HBEC nr. 65/2024]

IMPORTANT

În soluționarea cererilor de vot prin intermediul urnei speciale, președintele biroului electoral al secției de votare va putea să întreprindă și alte verificări, apelând la orice mijloace de informare, în cazul în care în înscrisurile anexate cererii se precizează doar un cod de boală sau de invaliditate, urmând ca pe baza acestor informații să se aprecieze asupra cererii.



URNA SPECIALĂ

[HBEC nr. 65/2024]

Președintele biroului electoral al secției de votare stabilește componența echipei formată din cel puțin 2 membri ai biroului electoral care se deplasează cu urna specială și cu materialul necesar votării la locul unde se află alegătorul, pentru a se efectua votarea.

Echipa formată pentru votul prin intermediul urnei speciale se va deplasa la locurile unde se află alegătorii înscriși în listele electorale, sub paza personalului structurilor Ministerului Afacerilor Interne, cu următoarele materiale necesare exercitării dreptului de vot:

- a) urna specială, sigilată cu ștampila de control a secției de votare;
- b) listele prevăzute la art. 2 care cuprinde toate datele de identificare ale persoanelor ce urmează a vota prin intermediul urnei speciale;
- c) o tușieră;
- d) o ștampilă cu mențiunea „VOTAT”;
- e) cel puțin un pix, cu pastă de culoare albastră;
- f) buletine de vot, pe care este aplicată ștampila de control a secției de votare și timbre autocolante, în număr necesar corespunzător listelor electorale ;
- g) timbre autocolante cu mențiunea "VOTAT“.



PRIMIREA CERERILOR PENTRU URNA SPECIALĂ

[HBEC nr. 65/2024]

Urna specială se poate deplasa numai în raza teritorială a respectivei secții de votare.

!! Prin raza teritorială a secției de votare se înțelege spațiul geografic alcătuit din arterele adreselor prevăzute în listele electorale permanente, copia de pe lista electorală complementară și în copia de pe lista electorală specială utilizate la respectiva secție de votare.

Persoanele care își exercită dreptul de vot prin intermediul urnei speciale pot vota numai în baza unui act de identitate valabil în ziua votării.

Prin act de identitate se înțelege un act de identitate emis de statul român, respectiv cartea de identitate, cartea electronică de identitate, cartea de identitate provizorie, buletinul de identitate, pașaportul diplomatic, pașaportul diplomatic electronic, pașaportul de serviciu, pașaportul de serviciu electronic, pașaportul simplu, pașaportul simplu electronic, pașaportul simplu temporar, iar în cazul elevilor din școlile militare, carnetul de serviciu militar, valabile în ziua votării.



URNA SPECIALĂ

[HBEC nr. 65/2024]

Membrii echipei înmânează alegătorului buletinele de vot aferente scrutinelor la care are dreptul să voteze și ștampila cu mențiunea „VOTAT” numai după ce acesta a prezentat actul de identitate și a semnat în listele electorale, în dreptul datelor privind identitatea sa.

Accesul urnei speciale în unitățile se va face conform normelor de protecție sanitară aplicabile acestora.

Înainte ca echipa de membri ai biroului electoral al secției de votare să se deplaseze cu urna de vot specială la persoanele care nu pot vota la secția de votare potrivit legii, **președintele biroului electoral al secției de votare solicită operatorului să verifice dacă persoanele respective și-au mai exercitat dreptul de vot în aceeași zi.**



URNA SPECIALĂ

[HBEC nr. 65/2024]

Prin **persoane cu mobilitate redusă** se înțeleg persoanele a căror mobilitate este redusă ca urmare a unui handicap fizic, senzorial sau locomotor, permanent sau temporar, sau ca urmare a oricăror alte cauze, dar care se pot prezenta la sediul secției de votare pentru exercitarea dreptului de vot.

!! În cazul în care alegătorul cu mobilitate redusă se prezintă la sediul secției de votare, iar mijloacele logistice ale imobilului în care este amplasată secția permit accesul la alte secții de votare decât la cea care este arondată, **președintele biroului electoral al unei secții de votare la care acesta se poate deplasa îi va permite să își exercite dreptul de vot la alegerile europarlamentare, la alegerile locale, sau la ambele scrutine, după caz, în condițiile legii și ale prezentei hotărâri, urmând ca acesta să semneze în lista electorală suplimentară.**

În toate situațiile în care alegătorul netransportabil votează prin intermediul urnei speciale, se aplică corespunzător prevederile art. 90 alin. (2) din Legea nr. 115/2015, cu modificările și completările ulterioare.



OPERAȚIUNI DESFĂȘURATE ÎN ZIUA ALEGERILOR

9 iunie 2024

06:00 – 07:00

[art. 82 din Legea nr. 115/2015, cu modificările și completările ulterioare, art. 45 alin. (5) din Legea nr. 33/2007 cu modificările și completările ulterioare]

În ziua votării activitatea biroului electoral al secției de votare **începe la ora 06⁰⁰**.

Operatorul de calculator este prezent în secția de votare în ziua votării de la ora 06⁰⁰ până la încheierea operațiunilor de numărare a voturilor și consemnare a rezultatelor votării.

1. Verifică existența materialelor necesare votării: urne, liste electorale, formularele listelor electorale suplimentare, buletine de vot, ștampile, tușiere etc.
2. Sigilarea urnelor de vot prin aplicarea ștampilei de control a secției de votare pe ultima pagină (albă) a fiecărui buletin de vot, pe măsura deschiderii pachetelor sigilate.



PERSOANE CARE POT ASISTA LA OPERAȚIUNILE ELECTORALE

[Hotărârea nr. 11/2024, art. 73 din Legea nr. 33/2007, art. 83 din Legea 115/2015]

La toate operațiunile efectuate de biroul electoral al secției de votare pot asista următoarele categorii de persoane:

- membrii biroului electoral al secției de votare;
- operatorii de calculator;
- personalul de pază;
- candidații;
- persoanele acreditate în condițiile legii;
- reprezentanții Autorității Electorale Permanente;
- membrii birourilor electorale de circumscripție, ai oficiilor electorale și ai Biroului Electoral Central.

Prin persoane acreditate se înțelege următoarele:

a) observatori interni, desemnați de către asociații sau fundații, care desfășoară activități de apărare a democrației și a drepturilor omului, acreditate de către Autoritatea Electorală Permanentă – pe baza **documentului de acreditare și a actului de identitate sau a ecusonului emis de asociația și fundația acreditată de Autoritatea Electorală Permanentă și actul de identitate**;

b) reprezentanți ai instituțiilor mass-media românești, **pe baza legitimației de jurnalist și a actului de identitate**;

c) observatori internaționali, desemnați de către organizații străine sau internaționale pentru observarea alegerilor ori invitați de către autoritățile române, acreditați de către Autoritatea Electorală Permanentă – pe baza documentului de acreditare, care este valabil și în copie, însoțit de actul de identitate;

d) reprezentanți ai instituțiilor mass-media străine, acreditați de către Autoritatea Electorală Permanentă – pe baza documentului de acreditare, care este valabil și în copie, însoțit de actul de identitate;

e) delegați ai partidelor politice, alianțelor politice, alianțelor electorale și ai organizațiilor cetățenilor aparținând minorităților naționale, acreditați de către birourile electorale de circumscripție, conform legii.



PERSOANE CARE POT ASISTA LA OPERAȚIUNILE ELECTORALE

[art. 73 din Legea nr. 33/2017, art. 83 și 121 alin. (3) din Legea nr. 115/2015]

ATENȚIE

- Observatorii interni pot asista la operațiunile birourilor electorale ale secțiilor de votare numai **pe baza ecusoanelor** emise de către asociația sau fundația acreditată de către Autoritatea Electorală Permanentă, însoțite de actul de identitate.
- Reprezentanții instituțiilor mass-media românești au acces în secțiile de votare și pot asista la operațiunile birourilor electorale ale secțiilor de votare numai în baza actului de identitate și a legitimației de jurnalist.
- Persoanele acreditate pot asista la operațiunile electorale în ziua votării, începând cu ora 06⁰⁰ și terminând cu momentul încheierii și semnării de către membrii biroului electoral al secției de votare a procesului-verbal de constatare a rezultatelor votării în secția respectivă.

!!! Persoanele acreditate pot staționa numai în spațiul stabilit în acest sens în sala de votare de către președintele biroului electoral al secției de votare.



PERSOANE CARE POT ASISTA LA OPERAȚIUNILE ELECTORALE

[art. 75 alin. (1) și art. 121 alin. (3) din Legea nr. 115/2015, cu modificările și completările ulterioare, art 73 alin. (1) din Legea nr. 33/2007, republicată, cu modificările ulterioare]

ATENȚIE!

Persoanele acreditate **nu pot interveni** în niciun mod în organizarea și desfășurarea alegerilor, având numai dreptul de a sesiza în scris președintele biroului electoral în cazul constatării unei neregularități.

IMPORTANT:

Pot efectua sondaje de opinie la ieșirea de la urne institutele de sondare a opiniei publice sau societățile comerciale ori organizațiile neguvernamentale care sunt acreditate de Biroul Electoral Central, prin hotărâre.

Operatorii de sondaj ai acestora **au acces**, în baza acreditării instituției pentru care lucrează, doar în **zona de 500 metri a secției de votare, fără a avea acces în interiorul localului de vot.**



PREGĂTIREA DESCHIDERII SECȚIEI DE VOTARE

Interval orar: 06:00-07:00

[art. 82 din Legea nr. 115/2015, cu modificările și completările ulterioare, art. 45 alin. (5) din Legea nr. 33/2007, republicată, cu modificările și completările ulterioare, art. VI din HAEP nr. 14/2024]

În intervalul orar 06⁰⁰ – 07⁰⁰ președintele biroului electoral al secției de votare, în prezența celorlalți membri, trebuie să efectueze următoarele operațiuni, în ordinea de mai jos:

1. Verifică:

- Starea sigiliilor
- Urnele fixe – **urnele de vot transparente care vor fi folosite la alegerile din data de 9 iunie 2024 vor fi acoperite prin lipirea pe laturile exterioare ale acestora, fără obturarea fantelor, a unor autocolante, folii de plastic, coli de hârtie sau a altor materiale asemenea, astfel încât să se asigure secretul votului**
- Urna specială
- Listele electorale
- Cabinele de votare
- Pachetele sigilate cu buletine de vot
- Ștampila de control
- Ștampilele cu mențiunea VOTAT
 - Fiecare secție de votare din țară trebuie să dispună, de regulă, de 5 ștampile cu mențiunea VOTAT, cu luarea în considerare a numărului cabinelor de vot, precum și a numărului efectiv al membrilor biroului electoral al secției de votare.
- Tușierele
- Timbrele autocolante



PREGĂTIREA DESCHIDERII SECȚIEI DE VOTARE

Interval orar: 06:00-07:00

[art. 82 din Legea nr. 115/2015, cu modificările și completările ulterioare, art. 45 alin. (5) din Legea nr. 33/2007, republicată, cu modificările și completările ulterioare, art. VI din HAEP nr. 14/2024]

- 2. Deschide pachetele sigilate cu buletinele de vot, unul câte unul, și asigură aplicarea ștampilei de control pe ultima pagină a fiecărui buletin de vot.**
- 3. Închide și sigilează urnele de vot prin aplicarea ștampilei de control a secției de votare, după ce se asigură că acestea sunt goale.**
- 4. Afisează la loc vizibil, la sediul secției de votare, ora la care începe, respectiv se încheie votarea (7⁰⁰ - 22⁰⁰)**



PREGĂTIREA DESCHIDERII SECȚIEI DE VOTARE

Interval orar: 06:00-07:00

[art. 83 alin. (1) și (6) din Legea nr. 115/2015, cu modificările și completările ulterioare, art. 45 alin. (6) și (9)) din Legea nr. 33/2007, republicată, cu modificările și completările ulterioare]

IMPORTANT:

Președintele biroului electoral al secției de votare este obligat să ia măsurile necesare pentru ca alegerile să decurgă în bune condiții. **În acest scop, puterile lui se întind și în afara localului secției de votare, până la o distanță de 500 metri.**

Pentru menținerea ordinii în localul secției de votare și în împrejurimile acestuia, președintele biroului electoral al secției de votare are la dispoziție mijloacele de ordine necesare, puse la dispoziție prin grija prefectilor.



DESFĂȘURAREA VOTĂRII

Intervalul orar 7⁰⁰-22.00

(art. 1, alin. (1), art. 14, art. 15 alin. (1) din OUG nr. 21/2024)

Alegerile pentru membrii din România în Parlamentul European din anul 2024 și pentru autoritățile administrației publice locale din anul 2024 se desfășoară în ziua de duminică, 9 iunie 2024.

votarea începe la ora 7.00 și se încheie la ora 22.00.

UNDE SE EXERCITĂ DREPTUL DE VOT pentru autoritățile administrației publice locale din anul 2024:

Dreptul de vot se exercită numai în comuna, orașul, municipiul sau subdiviziunea administrativ-teritorială a municipiului în care alegătorul își are domiciliul sau reședința, după caz.

Prin derogare de la prevederile art. 18 alin. (4¹) din Legea nr. 115/2015, cu modificările și completările ulterioare, la alegerile pentru autoritățile administrației publice locale din data de 9 iunie 2024, **cetățenii cu drept de vot care și-au stabilit reședința în circumscripția electorală cu mai puțin de 60 de zile înaintea datei scrutinului își vor putea exercita dreptul de vot doar în comuna, orașul, municipiul sau subdiviziunea administrativ-teritorială a municipiului în care își au domiciliul.**



DESFĂȘURAREA VOTĂRII

Intervalul orar 7⁰⁰-22⁰⁰

(art. 1, alin. (1), art. 14, art. 15 alin. (1) din OUG nr. 21/2024)

Atenție

Președintele și membrii birourilor electorale ale secțiilor de votare, precum și personalul tehnic auxiliar și personalul însărcinat cu menținerea ordinii votează la secția de votare unde își îndeplinesc atribuțiile, **dacă domiciliază în unitatea administrativ-teritorială, iar în cazul municipiului București, dacă domiciliază în sectorul pentru care se votează la secția respectivă.**



DESFĂȘURAREA VOTĂRII

Intervalul orar 7⁰⁰-22⁰⁰

[art. 3 alin. (3), art. 5 alin. (1), art. 18 alin. (1)- (2), art. 85 alin. (1), art. 87 alin. (2) din Legea nr. 115/2015, cu modificările și completările ulterioare]

EXCEPȚIE:

Pentru municipiul București, președintele și membrii birourilor electorale ale secțiilor de votare, precum și personalul tehnic auxiliar și personalul însărcinat cu menținerea ordinii votează la secția de votare unde își îndeplinesc atribuțiile, numai dacă domiciliază în sectorul pentru care se votează în secția respectivă.

Aceștia **trebuie să fie înscriși** de către președintele biroului electoral al secției de votare în **lista suplimentară** și **trebuie să fie radiați din lista electorală permanentă** existentă la secția de votare în a cărei rază domiciliază, la solicitarea președintelui biroului electoral al secției de votare, transmisă prin SIMPV.



DESFĂȘURAREA VOTĂRII

Intervalul orar 7⁰⁰-22⁰⁰

[art. 46 alin. (4), (6), art. 13 alin. (1) din Legea nr. 33/2007]

UNDE SE EXERCITĂ DREPTUL DE VOT la alegerile pentru membrii din România în Parlamentul European din anul 2024:

- *Alegătorii români* pot vota la secția de votare unde sunt înscriși în lista electorală permanentă.
 - Alegătorii români care în ziua alegerilor se află **în altă localitate decât cea de domiciliu** își pot exercita dreptul de vot **la orice secție de votare**, fiind înscriși de către președintele biroului electoral al secției de votare în listele electorale suplimentare.
- *Alegătorii comunitari* care au reședința sau domiciliul pe teritoriul României, au drept de vot în aceleași condiții ca și cetățenii români.
 - Alegătorii comunitari pot vota la secția de votare unde sunt înscriși în copia de pe lista electorală specială.
 - Alegătorii comunitari **înscriși în lista electorală specială**, care în ziua alegerilor se află în altă localitate decât cea de domiciliu, își pot exercita dreptul de vot la orice secție de votare, fiind înscriși de către președintele biroului electoral al secției de votare în listele electorale suplimentare.



DEFĂȘURAREA VOTĂRII

Intervalul orar 7⁰⁰-22⁰⁰

([art.1 din HBEC nr. 20/2024])

UNDE SE EXERCITĂ DREPTUL DE VOT **la alegerile pentru**

autoritățile administrației publice locale din anul 2024:

La alegerile pentru autoritățile administrației publice locale din anul 2024:

- **alegătorul cu domiciliul în străinătate care și-a stabilit reședința în țară anterior datei de 11 aprilie 2024** și nu este înscris în lista electorală permanentă în condițiile art. 18 alin. (3) din Legea nr. 115/2014, cu modificările și completările ulterioare, și care se prezintă la vot la secția de votare la care este arondată strada unde își are reședința, își va putea exercita dreptul de vot la respectiva secție de votare, fiind înscris în lista electorală suplimentară de către președintele biroului electoral al secției de votare;

Alegătorul cu domiciliul în străinătate care și-a stabilit reședința în țară începând cu data de 11 aprilie 2024 nu poate să-și exercite dreptul de vot.

Alegătorul cu domiciliul în țară care și-a stabilit reședința într-o altă unitate administrativ – teritorială din țară anterior datei **de 11 aprilie 2024** și **nu este înscris în lista electorală permanentă** în condițiile art. 18 alin. (3) din Legea nr. 115/2015, cu modificările și completările ulterioare, **și care se prezintă la vot la secția de votare** la care este arondată strada unde își are reședința, **își va putea exercita dreptul de vot doar în comuna, orașul, municipiul sau subdiviziunea administrativ – teritorială a municipiului în care își are domiciliul.**



DESFĂȘURAREA VOTĂRII

Intervalul orar 7⁰⁰-22⁰⁰

([art.1 din HBEC nr. 20/2024])

UNDE SE EXERCITĂ DREPTUL DE VOT la alegerile pentru

autoritățile administrației publice locale din anul 2024 :

Alegătorul cu domiciliul în țară care și-a stabilit reședința în țară începând cu data de 11 aprilie 2024 își va putea exercita dreptul de vot doar în comuna, orașul, municipiul sau subdiviziunea administrativ – teritorială a municipiului în care își are domiciliul.



DEFĂȘURAREA VOTĂRII

Intervalul orar 7⁰⁰-22⁰⁰

[art. 5 alin. (5), (6) și (9), art. 13 alin. (1) – (2) și (6), art. 46 alin. (1) și (2) din Legea nr. 33/2007, art. 46 alin. (4) din Legea nr. 33/2007]

UNDE SE EXERCITĂ DREPTUL DE VOT la alegerile pentru membrii din România în
Parlamentul European din anul 2024:

- *Membrii biroului electoral* al secției de votare și *persoanele însărcinate cu menținerea ordinii* votează la secția de votare unde își desfășoară activitatea și vor fi înscriși în lista electorală suplimentară, în cazul în care nu sunt deja înscriși în lista electorală permanentă a acesteia.
- *Operatorul de calculator* votează la secția de votare unde își desfășoară activitatea, fiind înscris în lista electorală suplimentară, în cazul în care nu este deja înscris în lista electorală permanentă a acesteia.

•ATENȚIE!

•Alegătorii arondați la o secție de votare nu își pot exercita dreptul de vot **la o altă secție de votare din aceeași unitate administrativ-teritorială.**

•Președintele biroului electoral al secției de votare va îndruma alegătorul să voteze la secția de votare la care este arondat.

ALEGĂTORII

CETĂȚENII ROMÂNI care au împlinit vârsta de 18 ani, inclusiv cei care împlinesc această vârstă în ziua alegerilor.

POT VOTA

CETĂȚENII UNIUNII EUROPENE

care au domiciliul sau reședința în România au dreptul de a alege și de a fi aleși în aceleași condiții ca și cetățenii români, cu îndeplinirea prevederilor legale.

Prin cetățenii Uniunii Europene se înțelege cetățenii statelor membre ale Uniunii Europene, altele decât România.

Pentru alegerea consiliului local, a consiliului județean, a primarului, precum și a președintelui consiliului județean fiecare alegător are dreptul la câte un singur vot.

Debili sau alienații mintal, puși sub interdicție.

NU POT VOTA

Persoanele cărora li s-a interzis exercitarea dreptului de a alege, pe durata stabilită prin hotărâre judecătorească definitivă.



ACTE CU CARE SE POATE EXERCITA DREPTUL DE VOT

[art. 12 alin. (5) din OUG nr. 21/2024]

CETĂȚENI ROMÂNI

Își pot exercita dreptul de vot pe baza **unuia dintre următoarele acte de identitate, valabile în ziua votării:**

- ✓ cartea de identitate,
 - ✓ cartea electronică de identitate,
 - ✓ cartea de identitate provizorie,
 - ✓ buletinul de identitate,
 - ✓ pașaportul diplomatic,
 - ✓ pașaportul diplomatic electronic,
 - ✓ pașaportul de serviciu,
 - ✓ pașaportul de serviciu electronic,
 - ✓ în cazul elevilor din școlile militare, carnetul de serviciu militar;
 - ✓ pașaportul simplu, pașaportul simplu electronic,
 - ✓ pașaportul simplu temporar,
- valabile în ziua votării.**

CETĂȚENI AI UNIUNII EUROPENE

Își pot exercita dreptul de vot pe baza oricărui document valabil care le atestă identitatea.



VERIFICAREA IDENTITĂȚII ALEGĂTORULUI

Intervalul orar 7⁰⁰-22⁰⁰

[art. 2 alin. (2), art. 85 alin. (2)-(4), art. 127 din Legea nr. 115/2015, cu modificările și completările ulterioare, Art. 12 alin. (1) din OUG nr. 21/2024]

Accesul alegătorilor în sala de votare are loc în serii corespunzătoare numărului cabinelor.

Alegătorul român **prezintă actul de identitate/cetățeanul Uniunii Europene prezintă documentul de identitate operatorului de calculator** al biroului electoral al secției de votare, care înscrie codul numeric personal al alegătorului în SIMPV.

La alegerile din data de 9 iunie 2024 se utilizează Sistemul informatic de monitorizare a prezenței la vot și de prevenire a votului ilegal prevăzut de Legea nr. 208/2015, cu modificările și completările ulterioare.

Sistemul informatic de monitorizare a prezenței la vot și de prevenire a votului ilegal trebuie să permită evidențierea prezenței la vot pentru ambele tipuri de scrutin.



VERIFICAREA IDENTITĂȚII ALEGĂTORULUI

Intervalul orar 7⁰⁰-22⁰⁰

[art. X din HAEP nr. 14/2024]

La alegerile din data de 9 iunie 2024, operatorul de calculator al biroului electoral al secției de votare din țară aduce la cunoștința alegătorului faptul că **SIMPV, înregistrează prezența la vot separat pentru fiecare scrutin în parte.**

Operatorul de calculator al biroului electoral al secției de votare din țară va înregistra în SIMPV opțiunea alegătorului de a vota numai pentru un singur tip de scrutin sau pentru ambele scrutine, așa cum a fost comunicată de către acesta.

Operatorul de calculator al biroului electoral al secției de votare aduce la cunoștința președintelui biroului electoral al secției de votare din țară atât mesajele furnizate de SIMPV, cât și opțiunile alegătorului, astfel încât alegătorii să primească buletinele de vot conform opțiunilor înscrise în SIMPV.

VERIFICAREA IDENTITĂȚII ALEGĂTORULUI

Intervalul orar 7⁰⁰-22⁰⁰

[Art. 13 alin. (1) din OUG nr. 21/2024]



Pentru scrutinul privind alegerea membrilor din România în Parlamentul European din anul 2024, în cazul în care alegătorul nu figurează în lista electorală permanentă sau în copia de pe lista electorală specială, după caz, din secția de votare respectivă, Sistemul informatic de monitorizare a prezenței la vot și de prevenire a votului ilegal semnalează dacă:

- a)** persoana care s-a prezentat la vot nu a împlinit vârsta de 18 ani până în ziua votării inclusiv;
- b)** persoanei care s-a prezentat la vot i s-a interzis exercitarea dreptului de vot;
- c)** alegătorul care s-a prezentat la vot este arondat la altă secție de votare;
- d)** alegătorul care s-a prezentat la vot este omis din lista electorală permanentă;
- e)** alegătorul care s-a prezentat la vot figurează că și-a mai exercitat dreptul de vot la același scrutin;
- f)** alegătorul resortisant se regăsește în tabelul întocmit de Autoritatea Electorală Permanentă, care cuprinde cetățenii români care își exercită dreptul de vot la alegerile pentru membrii din România în Parlamentul European din alt stat membru al Uniunii Europene;
- g)** alegătorul comunitar nu este înscris în lista electorală specială.



VERIFICAREA IDENTITĂȚII ALEGĂTORULUI

Intervalul orar 7⁰⁰-22⁰⁰

[art. 2 alin. (2), art. 85 alin. (2)-(4), art. 127 din Legea nr. 115/2015, cu modificările și completările ulterioare, art. 18 - 21, art. 24-25 din Anexa la Hotărârea AEP nr. 36/2019]

Înscrierea în SIMPV a codului numeric personal al alegătorului român care se prezintă la vot se realizează de către operatorul de calculator, în următoarele etape :

- 1) preluarea codului numeric personal (CNP-ului) în ADV;**
- 2) verificarea CNP-ului prin ADV**
- 3) validarea operațiunii de preluare a CNP-ului în ADV.**

Cetățenii Uniunii Europene care se prezintă la secția de votare și care **NU VOTEAZĂ în baza certificatului de înregistrare sau a cărții de rezidență permanentă**, verificarea se realizează în următoarele etape:

- 1) preluarea numelui și prenumelui alegătorului, a datei nașterii și a statului membru al Uniunii Europene care a emis documentul de identitate**, prin tastarea literelor și cifrelor corespunzătoare în secțiunea destinată acestui scop în interfața ADV
- 2) verificarea** de către operatorul de calculator a **datelor mai sus menționate ale cetățeanului Uniunii Europene care se prezintă la vot**, prin compararea datelor de identificare înscrise în mesajul apărut în interfața ADV cu datele de identificare înscrise în documentul de identitate.



VERIFICAREA IDENTITĂȚII ALEGĂTORULUI

Intervalul orar 7⁰⁰-22⁰⁰

[art. 24-25 din Anexa la Hotărârea AEP nr. 36/2019, art. 13 alin. (2) din OUG nr. 21/2024]

În baza rezultatelor generate de SIMPV

În baza rezultatelor generate de Sistemul informatic de monitorizare a prezenței la vot și de prevenire a votului ilegal, a comunicărilor efectuate prin intermediul acestuia și a verificării actului de identitate, președintele biroului electoral al secției de votare:

a) oprește de la votare persoana care nu a împlinit vârsta de 18 ani până în ziua votării, persoana căreia i s-a interzis exercitarea dreptului de vot și alegătorul comunitar care nu este înscris în lista electorală specială; în cazul în care persoana care figurează că i s-a interzis exercitarea dreptului de vot prezintă o hotărâre judecătorească definitivă din care rezultă că nu are sau nu mai are astfel de interdicții permite alegătorului să voteze; în acest sens, după ce alegătorul semnează în lista electorală permanentă sau în lista electorală suplimentară, după caz, îi încredințează buletinul de vot și ștampila cu mențiunea "VOTAT";

b) permite exercitarea dreptului de vot de către alegătorul care s-a prezentat la vot și care figurează în Sistemul informatic de monitorizare a prezenței la vot și de prevenire a votului ilegal că și-a mai exercitat dreptul de vot la același scrutin, numai după ce asigură verificarea cazului semnalat de Sistemul informatic de monitorizare a prezenței la vot și de prevenire a votului ilegal, precum și sesizarea organelor competente, potrivit procedurii stabilite prin hotărâre a Autorității Electorale Permanente, și după ce alegătorul dă o declarație potrivit căreia nu și-a exercitat dreptul de vot la același scrutin; după ce alegătorul semnează în lista electorală permanentă sau în lista electorală suplimentară, după caz, îi încredințează buletinul de vot și ștampila cu mențiunea "VOTAT";

c) permite exercitarea dreptului de vot de către alegătorul resortisant înscris în listele electorale ale altui stat membru al Uniunii Europene numai după ce acesta dă o declarație potrivit căreia nu și-a exercitat dreptul de vot la același scrutin în alt stat membru al Uniunii Europene; după ce alegătorul semnează în lista electorală permanentă sau în lista electorală suplimentară, după caz, îi încredințează buletinul de vot și ștampila cu mențiunea "VOTAT";



VERIFICAREA IDENTITĂȚII ALEGĂTORULUI

Intervalul orar 7⁰⁰-22⁰⁰

[art. 24-25 din Anexa la Hotărârea AEP nr. 36/2019, art. 13 alin. (2) din OUG nr. 21/2024]

În baza rezultatelor generate de SIMPV

- d)** îndrumă alegătorul să voteze la secția de votare la care este arondat, în cazul în care acesta este arondat la altă secție de votare din aceeași unitate administrativ-teritorială; permite alegătorilor cu mobilitate redusă arondați la altă secție de votare din aceeași unitate administrativ-teritorială să voteze; după ce alegătorul cu mobilitate redusă semnează în lista electorală suplimentară, îi încredințează buletinul de vot și ștampila cu mențiunea "VOTAT";
- e)** permite alegătorului înscris în lista electorală permanentă sau în copia de pe lista electorală specială, după caz, să voteze; în acest sens, după ce alegătorul semnează în lista electorală permanentă sau în copia de pe lista electorală specială, după caz, îi încredințează buletinul de vot și ștampila cu mențiunea "VOTAT";
- f)** permite alegătorilor prevăzuți la art. 13 din Legea nr. 33/2007, republicată, cu modificările ulterioare, să își exercite dreptul de vot; după ce alegătorul semnează în lista electorală suplimentară îi încredințează buletinul de vot și ștampila cu mențiunea "VOTAT"; alegătorul care votează în străinătate semnează pe terminalul informatic din cadrul Sistemului informatic de monitorizare a prezenței la vot și de prevenire a votului ilegal.



VERIFICAREA IDENTITĂȚII ALEGĂTORULUI

Intervalul orar 7⁰⁰-22⁰⁰

[art. 24-25 din Anexa la Hotărârea AEP nr. 36/2019]

În baza rezultatelor generate de SIMPV

Prevederi aplicabile în cazul cetățenilor Uniunii Europene care se prezintă la secția de votare și care NU VOTEAZĂ în baza certificatului de înregistrare sau a cărții de rezidență permanentă

a) pentru cetățeanul Uniunii Europene care nu a mai votat la același scrutin, **operatorul de calculator validează operațiunea de preluare a datelor de identificare cu acordul verbal al președintelui biroului electoral al secției de votare.**

b) pentru cetățeanul Uniunii Europene care a mai votat o dată la același scrutin, operatorul de calculator are obligația de a preda de îndată actul de identitate președintelui BESV și de a-i aduce la cunoștință mesajul sau mesajele apărute în interfața ADV, **iar președintele BESV va contacta telefonic, prin intermediul terminalului pus la dispoziție de către STS, președintele BESV unde alegătorul figurează deja înscris în SIMPV, în vederea identificării eventualei semnături a acestuia în dreptul datelor sale de identificare din listele electorale. Convorbirea va fi înregistrată de STS.**

c) pentru cetățeanul Uniunii Europene care a formulat cerere de votare prin intermediul urnei speciale și care se prezintă la secția de votare, fără a mai fi votat la același tur de scrutin, **operatorul de calculator validează operațiunea de preluare în ADV a codului numeric personal al alegătorului care s-a prezentat la vot numai în baza deciziei președintelui biroului electoral al secției de votare de a permite exercitarea dreptului de vot.**



CONTESTAREA IDENTITĂȚII ALEGĂTORULUI

[art. 88 din Legea nr. 115/2015, cu modificările și completările ulterioare, art. 46 alin. (13) din Legea nr. 33/2007, republicată, cu modificările ulterioare]

Candidații și alegătorii au dreptul să conteste identitatea persoanei care se prezintă la vot. În asemenea cazuri, identitatea celui în cauză se stabilește de președintele biroului electoral al secției de votare prin orice mijloace.

În cazul în care contestația este întemeiată, președintele biroului electoral al secției de votare îl oprește de la vot pe alegătorul contestat, **consemnează faptul într-un proces-verbal și sesizează autoritățile competente.**

După admiterea unei contestații împotriva identității unei persoane care se prezintă la vot, președintele biroului electoral al secției de votare va proceda la întocmirea olografă a unui proces-verbal care va conține, în mod obligatoriu, următoarele:

- a) numărul secției de votare, denumirea localității, respectiv a județului;
- b) numele, prenumele și codul numeric personal al persoanei care s-a prezentat la vot, a cărei identitate a fost contestată;
- c) descrierea situației constatate;
- d) numele, prenumele și semnătura președintelui biroului electoral al secției de votare.
- e) data întocmirii procesului-verbal.



EXERCITAREA DREPTULUI DE VOT

[art. 3 alin. (2), art. 85 alin. (6), art. 108 lit o) din Legea nr. 115/2015, cu modificările și completările ulterioare, art. 46 alin. (3) din Legea nr. 33/2007, republicată, cu modificările ulterioare]

1. ÎNMÂNAREA BULETINULUI ȘI A ȘTAMPILEI DE VOT

Președintele biroului electoral al secției de votare încredințează alegătorului în baza semnăturii în lista electorală, după caz:

- ✓ **buletinele de vot;**
- ✓ **ștampila cu mențiunea „VOTAT”.**

2. INTRAREA ÎN CABINA DE VOT ȘI EXERCITAREA DREPTULUI DE VOT

- După ce **alegătorul** primește buletinele de vot și ștampila cu mențiunea „VOTAT”, **va intra în cabina de vot** pentru a-și exercita dreptul de vot **aplicând ștampila cu mențiunea "VOTAT" în patruleterul care cuprinde lista de candidați sau numele candidatului** pe care îl votează.
- Alegătorii votează separat în cabine închise.
- Fotografierea sau filmarea prin orice mijloace a buletinului de vot de către alegători în timpul exercitării dreptului de vot **constituie contravenție**.
- Prezența oricărei persoane în cabinele de vot, în afara celei care votează, este interzisă.



EXERCITAREA DREPTULUI DE VOT

[art. 85 alin. (5), (8)-(10) art. 90 alin. (2) din Legea nr. 115/2015, cu modificările și completările ulterioare, art. 46 alin. (8)-(10) din Legea nr. 33/2007, republicată, cu modificările ulterioare]

IMPORTANT:

- Dacă alegătorul, din motive temeinice, constatate de președintele biroului electoral al secției de votare, nu poate să voteze singur, acesta **are dreptul să cheme** în cabina de votare un însoțitor ales de el, pentru a-l ajuta.
- Însoțitorul **nu poate fi** din rândul persoanelor acreditate, al membrilor biroului electoral al secției de votare sau al candidaților.

3. INTRODUCEREA BULETINULUI DE VOT ÎN URNĂ

- După ce au votat, alegătorii îndoiesc buletinele de vot astfel încât pagina albă care poartă ștampila de control să rămână în afară și le introduc în urnă, având grijă să nu se deschidă.
- Îndoirea greșită a buletinului de vot nu atrage nulitatea votului, dacă secretul votului este asigurat.
- În cazul în care buletinul de vot se deschide în așa fel încât secretul votului nu mai este asigurat, acesta se anulează și **se dă alegătorului, numai o singură dată, un nou buletin de vot.**
- În acest caz, buletinul de vot inițial este reținut și anulat de către președintele biroului electoral al secției de votare, urmând a se face **mențiunea** corespunzătoare în procesul-verbal privind consemnarea rezultatelor votării pentru tipul de alegeri pentru care s-a votat.



EXERCITAREA DREPTULUI DE VOT

[art. 85 alin. (11) și art. 118 din Legea nr. 115/2015, cu modificările și completările ulterioare, art. 46 alin. (11) din Legea nr. 33/2007, republicată, cu modificările ulterioare]

4. RESTITUIREA ȘTAMPILEI DE VOT, APLICAREA ȘTAMPILEI SAU TIMBRULUI AUTOCOLANT, RESTITUIREA ACTULUI DE IDENTITATE, PĂRĂSIREA SECȚIEI DE VOTARE

Alegătorul **va restitui** ștampila cu mențiunea „VOTAT” membrului biroului electoral care a înmânat-o. După restituire, membrul biroului

- **aplică pe actul de identitate al alegătorului ștampila cu mențiunea „VOTAT” și înscrie data scrutinului sau, după caz, aplică pe versoul cărții de identitate un timbru autocolant cu mențiunea „VOTAT” și înscrie data scrutinului;**

- restituie alegătorului actul/cartea de identitate.

Alegătorul va părăsi secția de votare.



VOTAREA CU URNA SPECIALĂ

[art. 16 din OUG nr. 21/2024]

(1) La alegerile din data de 9 iunie 2024 se utilizează o singură urnă specială. Urna specială se poate deplasa numai în raza teritorială a respectivei secții de votare.

(2) Dacă un alegător se află în localitatea de domiciliu sau reședință, după caz, dar nu se poate deplasa la secția de votare din cauză de boală sau invaliditate, poate vota prin intermediul urnei speciale, pe baza unei cereri însoțite de copii ale actelor din care rezultă starea de sănătate sau de invaliditate, depusă la secția de votare la care este arondat, după domiciliu sau reședință, după caz, pentru alegerile pentru membrii din România în Parlamentul European, pentru alegerile locale sau pentru ambele scrutinuri organizate în data de 9 iunie 2024.

(3) Dacă un alegător se află în altă localitate decât cea în care își are domiciliul sau reședința, după caz, poate vota prin intermediul urnei speciale, pe baza unei cereri, depusă la cea mai apropiată secție de votare de locul unde se află, doar pentru alegerile pentru membrii din România în Parlamentul European din anul 2024.



VOTAREA CU URNA SPECIALĂ

[art. 15 alin. (3) din OUG nr. 21/2024, art. 91 alin. (1) din Legea nr. 115/2015, cu modificările și completările ulterioare]

La ora încheierii votării, ora 22⁰⁰, urna specială trebuie să se afle în sediul secției de votare.



SUSPENDAREA VOTĂRII

[art. 89 din Legea nr. 115/2015, cu modificările și completările ulterioare, art. 46 alin. (15), (16) din Legea nr. 33/2007, republicată, cu modificările și completările ulterioare]

- Președintele biroului electoral al secției de votare, poate suspenda votarea pentru motive temeinice.

- În timpul suspendării, urnele de votare, ștampilele, buletinele de vot și toate lucrările biroului electoral rămân sub pază permanentă, iar **membrii biroului nu pot părăsi sala de votare în același timp.**

- Persoanele care au dreptul, potrivit legii, să asiste la votare nu pot fi obligate să părăsească sala de votare pe timpul suspendării operațiunilor.



PROCEDURA CARE TREBUIE URMATĂ ÎN CAZUL DISFUNCȚIONALITĂȚII SIMPV

[art. 35 și art. 36 alin. (1), (2) din Anexa la Hotărârea AEP nr. 36/2019]

ATENȚIE!

Disfuncționalitatea SIMPV nu determină suspendarea sau întreruperea votării.

➤ **alegătorii prezintă actul de identitate, respectiv documentul de identitate, operatorului de calculator sau membrului biroului electoral al secției de votare desemnat de președintele acestuia, care consemnează pe suport electronic sau de hârtie, după caz, codurile numerice personale ale alegătorilor și ora la care s-au prezentat la vot.**

- Pe perioada disfuncționalității SIMPV, la secțiile de votare din țară, în cazul în care terminalul informatic este funcțional, alegătorii prezintă actele de identitate operatorului de calculator, care validează în ADV, în modul off-line, codurile numerice personale ale alegătorilor care se prezintă la vot.
- În cazul în care, într-o secție de votare din țară, terminalul informatic nu este funcțional, până la momentul înlocuirii acestuia se utilizează numai listele electorale pe suport hârtie.

Operatorul de calculator va aduce de îndată la cunoștința președintelui biroului electoral al secției de votare următoarele situații:

- a) defecțiuni ale terminalului informatic sau ale echipamentelor conexe;
- b) defecțiuni ale conexiunilor la SIMPV;
- c) imposibilitatea de a accesa și/sau de a efectua operațiuni în interfața ADV în modul online;
- d) întârzierile mai mari de 2 minute în primirea mesajelor prevăzute de prezentele norme metodologice.



PROCEDURA CARE TREBUIE URMATĂ ÎN CAZUL DISFUNȚIONALITĂȚII SIMPV

[art. 35 din Anexa la Hotărârea AEP nr. 36/2019]

- Președintele biroului electoral al secției de votare **aduce la cunoștința membrilor** situațiile mai sus menționate și **întocmește procesul-verbal** în care vor fi consemnate **aspectele constatate, precum și durata disfuncționalității. Acesta se semnează** de către președintele biroului electoral al secției de votare, precum și de către operatorul de calculator.
- **Apariția și încetarea disfuncționalității SIMPV sunt notificate telefonic**, de îndată, **biroului electoral ierarhic superior**, precum și **Centrului de preluare a apelurilor**, de către operatorul de calculator sau președintele biroului electoral al secției de votare.
- STS asigură asistența tehnică în vederea remedierii cauzelor care au condus la disfuncționalitatea SIMPV.
- STS asigură înlocuirea terminalelor informatice nefuncționale utilizate la secțiile de votare.



PROCEDURA CARE TREBUIE URMATĂ ÎN CAZUL DISFUNȚIONALITĂȚII SIMPV

[art. 36 alin. (8) din Anexa la Hotărârea AEP nr. 36/2019]

ATENȚIE!

Pe durata disfuncționalității SIMPV, **președinții birourilor electorale** ale secțiilor de votare **verifică prin intermediul terminalului telefonic** pus la dispoziție de către STS **dacă alegătorii care se prezintă la vot au drept de vot și dacă aceștia figurează că au mai votat.**



SOLUȚIONAREA SESIZĂRILOR PRIVIND OPERAȚIUNILE DE VOTARE

[art. 95 din Legea nr. 115/2015, art. 46 alin. (17) din Legea nr. 33/2007, republicată, cu modificările ulterioare]

- În timpul operațiunilor de votare se pot face întâmpinări cu privire la aceste operațiuni.
- Biroul electoral al secției de votare hotărăște de îndată asupra întâmpinărilor formulate.
- Împotriva soluției date cu ocazia rezolvării întâmpinării se pot formula contestații în scris. Contestațiile se prezintă președintelui BESV, care eliberează depunătorului o dovadă de primire.



ÎNCHEIEREA VOTĂRII

[art. 15 din OUG nr. 21/2024]

La alegerile din data de 9 iunie 2024, votarea începe la ora 7.00 și se încheie la ora 22.00.

La ora 22.00, președintele biroului electoral al secției de votare declară votarea încheiată și dispune închiderea localului de vot.

La ora 22.00, urna specială trebuie să se afle în localul secției de vot.

IMPORTANT

Alegătorii care la ora 22.00 se află la sediul secției de votare, precum și cei care se află la rând în afara sediului secției de votare pentru a intra în localul de vot pot să exercite dreptul de vot, în condițiile prezentei ordonanțe de urgență.

Alegătorii aflați în situațiile prevăzute mai sus pot vota până la ora 23.59.

2 membri desemnați de biroul electoral al secției de votare, din cadrul acestuia, verifică la ora 22.00 dacă în afara sediului secției de votare se află alegători care așteaptă să își exercite dreptul de vot și constată și monitorizează ordinea în care aceștia au acces în localul de vot, până la ora 23.59.



Operațiuni efectuate după încheierea votării

[art. 93 alin. (2) din Legea nr. 115/2015, cu modificările și completările ulterioare, art. 49 și art. 73 alin. (1) din Legea nr. 33/2007, republicată, cu modificările ulterioare]

- Deschiderea urnelor se face numai în prezența membrilor BESV și, după caz, a persoanelor care au dreptul să asiste la votare.
- La numărarea voturilor pot participa, ca delegați, reprezentanții tuturor partidelor politice, alianțelor politice și alianțelor electorale sau organizațiilor cetățenilor aparținând minorităților naționale care au participat la alegeri și nu au reprezentanți în biroul electoral al secției de votare.

OPERAȚIUNI EFECTUATE DUPĂ ÎNCHEIEREA VOTĂRII



1. Numărarea buletinelor de vot

[art. 93 alin. (1) din Legea nr. 115/2015, art. 49 alin. (1) din Legea nr. 33/ 2007, republicată, cu modificările ulterioare, art. 12 alin. (1) lit. g) și art. 16 din Anexa la Hotărârea AEP nr. 36/2019]

După închiderea localului secției de vot, **președintele biroului electoral al secției de votare**, în prezența membrilor biroului electoral, declanșează **operațiunile de numărare a buletinelor de vot și de consemnare a rezultatului votării**.

Operatorul de calculator:

□ asigură înregistrarea audiovideo neîntreruptă a operațiunilor efectuate de către membrii BESV pentru numărarea voturilor și completarea proceselor-verbale. Înregistrările se realizează în localul de vot prin intermediul terminalelor informatice puse la dispoziție de STS (tablete).

□ poziționează terminalul informatic într-un loc fix, care oferă perspectivă clară asupra locului în care sunt așezate și numărate buletinele de vot utilizate.

ATENȚIE!

Se interzice operatorului de calculator să realizeze copii ale înregistrării audiovideo ori să permită accesul altor persoane neautorizate la înregistrare.

OPERAȚIUNI EFECTUATE DUPĂ ÎNCHEIEREA VOTĂRII



1. Numărarea buletinelor de vot

[art. 93 alin. (1) din Legea nr. 115/2015, cu modificările și completările ulterioare, art. 49 alin. (1) din Legea nr. 33/2007, republicată, cu modificările ulterioare, art. 12 alin. (1) lit. g) și art. 16 din Anexa la Hotărârea AEP nr. 36/2019, art. 3 din HBEC nr. 154/2024]

Președintele biroului electoral al secției de votare organizează activitatea de consemnarea a rezultatelor votării și stabilește sarcinile pe care membrii biroului sunt obligați să le ducă la îndeplinire în cadrul acestei operațiuni

1. se asigură că **operatorul de calculator asigură înregistrarea video-audio neîntreruptă** a operațiunilor efectuate de către membrii BESV pentru numărarea voturilor
2. ia măsuri pentru ca înregistrarea audiovideo să decurgă neîntrerupt, fără a fi obstrucționată de nicio persoană
3. se asigură că operatorul de calculator accesează secțiunea de închidere a votării din ADV
4. verifică starea sigiliilor de pe cele 6 (șase) urne de votare
5. sigilează fanta urnelor de votare
6. introduce ștampilele cu mențiunea "VOTAT" într-un plic care se sigilează prin aplicarea ștampilei de control a secției de votare.
 - Plicul va fi sigilat numai după ce au fost introduse în acesta toate ștampilele cu mențiunea "VOTAT".
 - ! Dispariția uneia sau a mai multor ștampile sau a amprentei de cauciuc cu mențiunea "VOTAT" se consemnează în procesul – verbal ce va însoți predarea materialelor primite la judecătoria în a cărei rază teritorială își are sediul secția de votare.



Operațiuni efectuate după încheierea votării

1. Numărarea buletinelor de vot

[art. 93 alin. (1) din Legea nr. 115/2015, cu modificările și completările ulterioare, art. 49 alin. (1) din Legea nr. 33/2007, republicată, cu modificările ulterioare]

Președintele biroului electoral al secției de votare:

7. anulează buletinele de vot neîntrebuințate pentru fiecare tip de alegeri, prin înscrierea pe diagonala primei pagini a mențiunii "ANULAT" și aplicarea ștampilei de control a secției de votare;

- În cazul în care există pachete intacte cu buletine de vot, mențiunea "ANULAT" se înscrie o singură dată pe pachetul respectiv și se aplică o singură dată ștampila de control a secției de votare.
- Numărul acestor buletine se înscrie la pct. corespunzător pentru fiecare tip de alegeri al procesului-verbal privind consemnarea rezultatelor votării (pct. d) din procesul – verbal în cazul alegerilor membrilor din România în Parlamentul European, respectiv pct. f din procesul – verbal în cazul alegerilor pentru autoritățile administrației publice locale)



Operațiuni efectuate după încheierea votării

1. Numărarea buletinelor de vot

[art. 93 alin. (1) din Legea nr. 115/2015, cu modificările și completările ulterioare, art. 49 alin. (1) din Legea nr. 33/2007, republicată, cu modificările ulterioare]

Președintele biroului electoral al secției de votare:

8. pentru alegerea membrilor din România în Parlamentul European, stabilește numărul alegătorilor înscriși în lista electorală permanentă aferentă acestui tip de scrutin, respectiv în copia listei electorale speciale primite din partea primarului unității administrativ-teritoriale în a cărei rază își are sediul secția de votare, fără a scădea pozițiile radiate din liste;

Atenție!

este interzis, sub sancțiunile prevăzute de lege, ca pe aceste liste să existe ștersături, modificări sau completări, cu excepțiile prevăzute la art. 12 alin. (14) și (15) și art. 47 alin. (2) din Legea nr. 33/2007, republicată, cu modificările ulterioare.

Rezultatul numărării se va înscrie la pct. a1, respectiv pct. a2, din procesul-verbal pentru alegerea membrilor din România în Parlamentul European.

Numărul total al alegătorilor înscriși în lista electorală permanentă, respectiv în copia listei electorale speciale se va calcula prin adunarea pct. a1 cu pct. a2 și se va completa la pct. a din procesul-verbal pentru alegerea membrilor din România în Parlamentul European.



Operațiuni efectuate după încheierea votării

1. Numărarea buletinelor de vot

[art. 93 alin. (1) din Legea nr. 115/2015, cu modificările și completările ulterioare, art. 49 alin. (1) din Legea nr. 33/2007, republicată, cu modificările ulterioare]

Președintele biroului electoral al secției de votare:

8. **pentru alegerea autorităților administrației publice locale, stabilește** numărul alegătorilor înscriși în **lista electorală permanentă** aferentă acestui tip de scrutin, respectiv în copia de pe **lista electorală complementară** primite din partea primarului unității administrativ-teritoriale pe a cărei rază își are sediul secția de votare, scăzând pozițiile radiate din liste.

Atenție!

Este interzis ca pe aceste liste să existe ștersături, modificări sau completări, altele decât cele rezultate din aplicarea art. 85 alin. (4) lit. d), art. 87 și, respectiv, art. 91 alin. (2) din Legea nr. 115/2015, cu modificările și completările ulterioare.

Rezultatul numărării se va înscrie la pct. a1, respectiv pct. a2 din fiecare tip de proces-verbal pentru alegerile locale.



Operațiuni efectuate după încheierea votării

1. Numărarea buletinelor de vot

[art. 93 alin. (1) din Legea nr. 115/2015, cu modificările și completările ulterioare, art. 49 alin. (1) din Legea nr. 33/2007, republicată, cu modificările ulterioare]

Președintele biroului electoral al secției de votare:

9. pentru alegerea membrilor din România în Parlamentul European stabilește numărul alegătorilor prezenți la urne, prin numărarea semnăturilor înscrise pe listele electorale aferente acestui scrutin existente în secția de votare, respectiv lista electorală permanentă, copia de pe lista electorală specială, lista electorală suplimentară și extrasul de pe lista electorală suplimentară cu care s-a deplasat urna specială.

IMPORTANT

Rezultatele vor fi consemnate în procesul-verbal pentru alegerea membrilor din România în Parlamentul European la pct. b1, pct. b2, respectiv la pct. b3.

Numărul total al alegătorilor care s-au prezentat la urne se va calcula prin adunarea pct. b1 cu pct. b2 și pct. b3 și se va completa la pct. b din procesul-verbal pentru alegerea membrilor din România în Parlamentul European;

stabilirea numărului de alegători înscrși în lista electorală suplimentară, care s-au prezentat la urne, prevăzut la pct. b3 din procesul-verbal se va realiza prin adunarea numărului de alegători prevăzuți în lista electorală suplimentară utilizată în secția de votare cu numărul de alegători care și-au exprimat dreptul de vot prin intermediul urnei speciale înscrși în extrasul de pe lista electorală suplimentară aferent secției de votare.



Operațiuni efectuate după încheierea votării

1. Numărarea buletinelor de vot

[art. 93 alin. (1) din Legea nr. 115/2015, cu modificările și completările ulterioare, art. 49 alin. (1) din Legea nr. 33/2007, republicată, cu modificările ulterioare]

Președintele biroului electoral al secției de votare:

9. pentru alegerea autorităților administrației publice locale, stabilește numărul alegătorilor prezenți la urne, prin numărarea semnăturilor înscrise pe listele electorale aferente acestui scrutin existente în secția de votare, respectiv lista electorală permanentă, copia de pe lista electorală complementară, listele electorale suplimentare, și în extrasele din listele electorale utilizate pentru votul cu urna specială.

IMPORTANT

Rezultatele vor fi consemnate în fiecare tip de proces-verbal pentru alegerea autorităților administrației publice locale la pct. b1, pct. b2, pct. b3, respectiv pct. b4.

Numărul total al alegătorilor care s-au prezentat la urne se va calcula prin adunarea pct. b1 cu pct. b2, pct. b3 și pct. b4 și se va completa la pct. b din în fiecare tip de proces-verbal pentru alegerea autorităților administrației publice locale.



Operațiuni efectuate după încheierea votării

1. Numărarea buletinelor de vot

[art. 93 alin. (1) din Legea nr. 115/2015, cu modificările și completările ulterioare, art. 49 alin. (1) din Legea nr. 33/2007, republicată, cu modificările ulterioare, HBEC nr. 154/2024]

Președintele biroului electoral al secției de votare:

10. desigilează, pe rând, toate urnele de vot, inclusiv urna specială;

11. citește cu voce tare, la deschiderea fiecărui buletin de vot, lista de candidați care a fost votată sau, după caz, numele și prenumele candidatului independent ori numele și prenumele candidatului pentru funcția de primar sau numele și prenumele candidatului pentru funcția de președinte al consiliului județean care a fost votat și arată buletinul de vot celor prezenți.

!!! separă buletinele de vot pe cinci categorii: alegerea membrilor din România în Parlamentul European, alegerea consiliului local, alegerea primarului sau a primarului sectorului municipiului București, după caz, alegerea consiliului județean sau a Consiliului General al Municipiului București, după caz, alegerea președintelui consiliului județean sau a primarului general al municipiului București, după caz.

IMPORTANT

Pentru prevenirea consemnării eronate a voturilor ca urmare a situațiilor în care alegătorii, din neatenție, introduc buletine de vot în altă urnă decât cea specifică fiecărei categorii, **numărarea voturilor va începe doar ulterior definitivării operațiunii de separare a buletinelor de vot pentru cele cinci categorii.**

Până la operațiunea de numărare efectivă a voturilor, buletinele separate în acest fel, trebuie așezate astfel încât să fie încadrate în perimetrul în care este realizată înregistrarea audio-video prevăzută la art. 1 alin (2).



Operațiuni efectuate după încheierea votării

1. Numărarea buletinelor de vot

[art. 93 alin. (1) din Legea nr. 115/2015, cu modificările și completările ulterioare, art. 49 alin. (1) lit. f) din Legea nr. 33/2007, republicată, cu modificările ulterioare]

IMPORTANT:

Buletinele de vot nule nu intră în calculul voturilor valabil exprimate.

- buletinele de vot pe care nu a fost aplicată ștampila de control a secției de votare,
- buletinul de vot care are alt model decât cel legal aprobat,
- buletinul de vot pe care a fost aplicată ștampila "VOTAT", care are alt model decât cel legal aprobat,
- buletinul de vot pe care nu a fost aplicată ștampila "VOTAT",
- buletinele de vot la care ștampila "VOTAT" este aplicată pe mai multe patrulete, chiar dacă unele ștampile au fost tăiate/anulate de alegător,
- buletinele de vot la care ștampila "VOTAT" este aplicată în exteriorul patruleterelor și nu atinge niciun patrulete,
- buletinul de vot pe care ștampila cu mențiunea "VOTAT" atinge două sau mai multe patrulete.

EXEMPLE DE BULETINE DE VOT NULE

VOTURI NULE

CAZ 1

Nu a fost aplicată ștampila de control a secției de votare pe buletinul de vot.

L.S.	 ROMÂNIA JUDEȚUL*) P. **) BULETIN DE VOT PENTRU ALEGEREA PRIMARULUI***) *****) Circumscripția electorală nr.*) Municipiul, sectorul, orașul, comuna *****)
------	---

CAZ 2

Buletinul de vot are alt model decât cel legal aprobat

ROMÂNIA JUDEȚUL* CD. BULETIN DE VOT PENTRU ALEGEREA CAMEREI DEPUTAȚILOR Circumscripția electorală nr.**	1) FORMATIUNEA POLITICĂ X VOTAT L 2) FORMATIUNEA POLITICĂ Q 3) FORMATIUNEA POLITICĂ Y 4) FORMATIUNEA POLITICĂ W
---	--

EXEMPLE DE BULETINE DE VOT NULE

Caz 5

Varianta 1

Ștampila cu mențiunea "VOTAT" este aplicată în două sau mai multe patruletere, iar pe buletinul de vot sunt înscrise diverse mențiuni ale alegătorului (votul este considerat nul indiferent de mențiunile înscrise pe buletin)

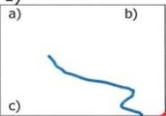
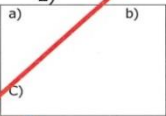
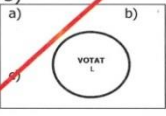
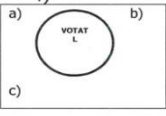
LEGENDĂ*****)	<p>1)  2) </p> <p>3)  4) </p> <p>Precizez că votul meu a fost exprimat pentru formațiunea w.</p>
---------------	--

Varianta 2

Ștampila cu mențiunea "VOTAT" este aplicată în două sau mai multe patruletere, chiar dacă unele ștampile au fost tăiate/anulate de alegător

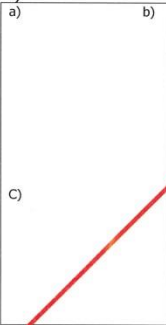
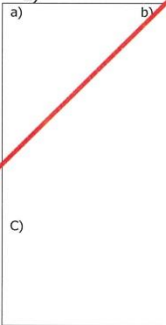
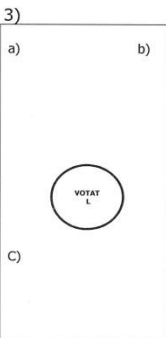
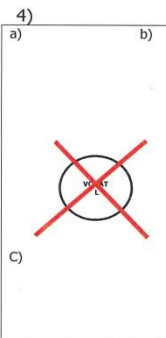
LEGENDĂ*****)	<p>1)  2) </p> <p>3)  4) </p>
---------------	---

EXEMPLE DE BULETINE DE VOT NULE

CAZ 6

Ștampila cu mențiunea "VOTAT" a fost aplicată în exteriorul patruleterelor

LEGENDĂ*****)

1) a) b) c)

2) a) b) c)

VOTAT
L

3) a) b) c)

4) a) b) c)

VOTAT
L

CAZ 7

Ștampila cu mențiunea "VOTAT" atinge două sau mai multe patruletere

LEGENDĂ*****)

1) a) b) c)

2) a) b) c)

VOTAT
L

4) a) b) c)



OPERATIUNI EFECTUATE DUPĂ ÎNCHEIEREA VOTĂRII

[art. 93 alin. (1) lit. i) din Legea nr. 115/2015, cu modificările și completările ulterioare, art. 49 alin. (1) lit. f) din Legea nr. 33/2007]

1. Numărarea buletinelor de vot

Sunt considerate ca fiind **VOTURI VALABIL EXPRIMATE**, voturile exprimate în următoarele situații:

- ștampila cu mențiunea „VOTAT” este aplicată în interiorul unui singur patruleter;
- ștampila cu mențiunea „VOTAT” depășește limitele patruleterului, dar opțiunea alegătorului este evidentă;
- ștampila cu mențiunea „VOTAT” este aplicată în interiorul unui patruleter, dar pe buletinul de vot sunt înscrise diverse mențiuni ale alegătorului (votul este considerat valabil indiferent de mențiunile înscrise pe buletinul de vot);
- ștampila cu mențiunea „VOTAT” este aplicată în interiorul unui patruleter, dar pe buletinul de vot alegătorul a aplicat una sau mai multe ștampile fără să atingă vreun alt patruleter.

EXEMPLE DE VOTURI VALABIL EXPRESATE

VOTURI VALABIL EXPRESATE

CAZ 1

Ștampila cu mențiunea "VOTAT" este aplicată în interiorul unui singur patruleter

Varianta 1

LEGENDĂ *****)	1) a) b) c)	2) a) b) c)
	3) a) b) c)	4) a) b) c)

Varianta 2

LEGENDĂ *****)	1) a) b) c)	2) a) b) c)
	3) a) b) c)	4) a) b) c)

EXEMPLE DE VOTURI VALABIL EXPRIMATE

CAZ 2

Ștampila cu mențiunea "VOTAT" depășește limitele patruleterului, dar opțiunea alegătorului este evidentă

LEGENDĂ*****)	1) a) b)	2) a) b)
	c)	c)
	3) a) b)	4) a) b)
	c)	c)

CAZ 3



Ștampila cu mențiunea "VOTAT" este aplicată în interiorul unui patruleterului dar pe buletinul de vot sunt înscrise diferite mențiuni ale alegătorului (votul este considerat valabil indiferent de mențiunile înscrise pe buletin)

LEGENDĂ*****)	1) a) b)	2) a) b)
	c)	c)
	3) a) b)	4) a) b)
	c)	c)

EXEMPLE DE VOTURI VALABIL EXPRIMATE

CAZ 4

Ștampila cu mențiunea "VOTAT" este aplicată în interiorul unui patruleter dar pe buletinul de vot alegătorul a mai aplicat una sau mai multe ștampile fără să atingă vreun alt patruleter

<p>LEGENDĂ^{*)}</p> 	1) a) b)  c)	2) a) b) c)
	3) a) b) c)	4) a) b) c)
		



Operațiuni efectuate după încheierea votării

1. Numărarea buletinelor de vot

[art. 93 alin. (1) din Legea nr. 115/2015, cu modificările și completările ulterioare, art. 49 alin. (1) din Legea nr. 33/2007, republicată, cu modificările ulterioare, HBEC nr. 154/2024]

Președintele biroului electoral al secției de votare:

.12. Consemnează rezultatele votării, pentru fiecare scrutin

• Numărul voturilor valabil exprimate pentru **ALEGEREA MEMBRILOR DIN ROMÂNIA ÎN PARLAMENTUL EUROPEAN** se va înscrie la **pct. e** din procesul-verbal, iar numărul **voturilor nule** la **pct. f** din procesul-verbal;

• numărul **voturilor valabil exprimate obținute de fiecare listă de candidați și de fiecare candidat independent** la alegerea membrilor din România în Parlamentul European se va înscrie la **pct. g** din procesul-verbal.

- Numărul total al voturilor valabil exprimate pentru **ALEGEREA PRIMARULUI, CONSILIULUI LOCAL, PREȘEDINTELUI CONSILIULUI JUDEȚEAN, CONSILIULUI JUDEȚEAN, RESPECTIV PENTRU PRIMARUL GENERAL AL MUNICIPIULUI BUCUREȘTI** și Consiliul General al Municipiului București, după caz, se va înscrie la **pct. c** din procesul-verbal corespunzător, iar numărul voturilor nule la **pct. d** din procesul-verbal corespunzător;
- numărul voturilor valabil exprimate obținute de fiecare listă de candidați și de fiecare candidat independent la alegerea autorităților administrației publice locale se va înscrie la **pct. g** din procesul-verbal corespunzător.



Operațiuni efectuate după încheierea votării

2. Completarea proceselor-verbale privind consemnarea rezultatelor votării

[art. 12 alin. (1) lit. h) din Anexa la Hotărârea AEP nr. 36/2019, HBEC 154/2024]

După numărarea voturilor, președintele biroului electoral al secției de votare consemnează rezultatele votării pe rând, pentru fiecare scrutin în parte:

1. întocmește separat, pentru consiliul local, pentru consiliul județean, pentru primar, pentru președintele consiliului județean și pentru membrii din România în Parlamentul European câte un proces-verbal, în **trei exemplare originale**.

IMPORTANT

În municipiul București, președintele biroului electoral al secției de votare încheie, separat pentru consiliul local de sector, pentru Consiliul General al Municipiului București, pentru primarul de sector, pentru primarul general al Municipiului București și pentru membrii din România în Parlamentul European câte un proces-verbal, în trei exemplare originale.



OPERAȚIUNI EFECTUATE DUPĂ ÎNCHEIEREA VOTĂRII

2. Completarea proceselor-verbale privind consemnarea rezultatelor votării

[HBEC 154/2024]

După numărarea voturilor, președintele biroului electoral al secției de votare consemnează rezultatele votării:

PAS 1.

Va întocmi câte o ciornă a celor cinci procese-verbale și va asigura verificarea electronică a datelor care urmează a fi consemnate în procesele-verbale de către operatorul de calculator al biroului electoral al secției de votare;

Atenție! verificarea electronică a datelor care urmează a fi consemnate în procesele-verbale se va realiza cu sprijinul operatorului de calculator al biroului electoral al secției de votare

IMPORTANT

aplicația informatică menționată va semnala eventualele erori sau neconcordanțe care trebuie corectate/remediate pentru a asigura încheierea proceselor-verbale conform legii;



OPERAȚIUNI EFECTUATE DUPĂ ÎNCHEIEREA VOTĂRII

2. Completarea proceselor-verbale privind consemnarea rezultatelor votării

[HBEC 154/2024]

IMPORTANT

Se va asigura, în cazul alegerilor locale, **că numărul de alegători înscriși în listele electorale (punctele a, a1, a2, a3, a4), respectiv al alegătorilor care s-au prezentat la urne, atât cel total (pct. b) cât și cel din fiecare tip de listă electorală în parte (punctele b1, b2, b3, b4), este identic în toate cele 4 procese-verbale întocmite pentru alegerea autorităților administrației publice locale.**

Va asigura înscrierea corectă în procesele-verbale a voturilor valabil exprimate pentru fiecare partid politic, alianța politică, alianță electorală, organizație a cetățenilor aparținând minorităților naționale și candidat independent, în conformitate cu rezultatele numărării voturilor, precum și a totalizării acestora.



Operațiuni efectuate după încheierea votării

2. Completarea proceselor-verbale privind consemnarea rezultatelor votării

[HBEC 154/2024]

După numărarea voturilor, președintele biroului electoral al secției de votare consemnează rezultatele votării:

PAS 2.

După confirmarea corelațiilor atât în aplicație cât și în procesul-verbal și după realizarea acțiunilor de verificare și semnarea de către membrii biroului electoral al secției de votare a proceselor-verbale completate în secția de votare, președintele biroului electoral al secției de votare **va asigura încărcarea în SIMPV**, atât a fotografiilor celor 5 procese-verbale, cât și a **datelor înscrise în aplicația informatică de verificare a corelațiilor.**

Atenție!

Dacă în momentul consemnării rezultatului votării nu se pot confirma corelațiile prevăzute la alin. (1) lit. d), întrucât, chiar și după reverificări, „cheile legale de control” nu sunt respectate, președintele biroului electoral al secției de votare trebuie să apeleze numărul unic al centrului de suport tehnic de unde va fi redirecționat către statisticienii biroului electoral de circumscripție județeană sau ai biroului electoral de circumscripție a sectorului municipiului București.



Operațiuni efectuate după încheierea votării

2. Completarea proceselor-verbale privind consemnarea rezultatelor votării

[HBEC 154/2024]

Atenție!

Dacă după efectuarea operațiunilor prevăzute mai sus „cheile legale de control” nu sunt respectate, statisticienii vor acționa conform procedurilor interne, **iar președintele biroului electoral al secției de votare va întocmi procesul-verbal** sau, după caz, procesele-verbale, în baza datelor rezultate prin aplicarea prevederilor art. 49 alin. (1) lit c) – f) și alin. (2) din Legea nr. 33/2007, republicată, cu modificările ulterioare, sau, după caz, ale art. 93 alin. (1) lit. c) – i) din Legea nr. 115/2015, cu modificările și completările ulterioare, va menționa motivele ce au condus la această situație la pct. h) din procesul-verbal/procesele-verbale și va informa telefonic, **prin intermediul centrului de suport tehnic, biroul electoral ierarhic superior corespunzător, urmând ca acesta din urmă să emită o decizie/hotărâre.**



Operațiuni efectuate după încheierea votării

2. Completarea proceselor-verbale privind consemnarea rezultatelor votării

[HBEC 154/2024]

Atenție!

Datele înscrise în aplicația instalată pe terminalul informatic (tableta) vor fi corectate și încărcate în **SIMPV** de președintele biroului electoral al secției de votare din țară, în cazul alegerilor locale, numai în baza hotărârii biroului electoral de circumscripție comunală, orășenească, municipală sau de sector al municipiului București, la sediul acestora, cu asistența operatorului de calculator sau a statisticienilor de la biroul electoral de circumscripție de sector al municipiului București, iar în cazul alegerilor pentru Parlamentul European, numai în baza deciziei biroului electoral de circumscripție județeană sau de sector al municipiului București, la sediul acestora, cu asistența statisticienilor.



Operațiuni efectuate după încheierea votării

2. Completarea proceselor-verbale privind consemnarea rezultatelor votării

[HBEC 154/2024]

- Procesele-verbale menționate **vor fi semnate olograf de către membrii biroului electoral al secției de votare, pe fiecare pagină, cu respectarea condiției imperative de a semna doar în partea stângă a paginilor acestor procese-verbale**, astfel încât datele cuprinse în procesul-verbal și codul QR să nu fie în niciun fel afectate, și vor purta ștampila de control a secției de votare.

IMPORTANT

- Câte un exemplar al fiecărui tip de proces-verbal se afișează în loc vizibil, la sediul biroului electoral al secției de votare.



Operațiuni efectuate după încheierea votării

3. Soluționarea sesizărilor privind operațiunile de numărare și totalizare a voturilor

[art. 94 alin. (6) din Legea nr. 115/2015, cu modificările și completările ulterioare, art. 49 alin.(11) din Legea nr. 33/2007, republicată, cu modificările ulterioare]

IMPORTANT:

Membrilor birourilor electorale ale secțiilor de votare li se eliberează, la cerere, de către președintele biroului electoral o copie de pe fiecare proces-verbal.

Cererea trebuie formulată în scris înainte de întocmirea *procesului-verbal privind consemnarea rezultatelor votării*.

Pe fiecare pagină a copiilor proceselor-verbale eliberate conform prezentului alineat, se va înscrive mențiunea „Copie certificată” însoțită de semnătura președintelui biroului electoral al secției de votare, lângă care se va aplica ștampila de control a secției de votare.

Lipsa semnăturilor unor membri ai biroului electoral nu are nicio influență asupra valabilității procesului-verbal și a alegerilor. Președintele menționează motivele care au împiedicat semnarea.



OPERAȚIUNI EFECTUATE DUPĂ ÎNCHEIEREA VOTĂRII

4. Soluționarea sesizărilor privind operațiunile de numărare și totalizare a voturilor

[art. 95 din Legea nr. 115/2015, cu modificările și completările ulterioare, art. 46 alin.(17) din Legea nr. 33/2007, republicată, cu modificările ulterioare]

- În timpul operațiunilor de deschidere a urnelor, de numărare și totalizare a voturilor, precum și de înregistrare a rezultatului votării în *procesele-verbale* se pot face întâmpinări cu privire la aceste operațiuni.
- Biroul electoral al secției de votare hotărăște de îndată asupra întâmpinărilor formulate.
- Împotriva soluției date cu ocazia rezolvării întâmpinării se pot formula contestații în scris. Contestațiile se prezintă președintelui BESV, care eliberează depunătorului o dovadă de primire.



Operațiuni efectuate după încheierea votării

5. Constituirea dosarelor pentru biroul electoral ierarhic superior

[HBEC154/2024]

Pas 1. După realizarea tuturor operațiunilor, președintele biroului electoral al secției de votare din țară va asigura, cu sprijinul celorlalți membri ai biroului electoral al secției de votare, constituirea următoarelor dosare:

a) un dosar sigilat și ștampilat cuprinzând **două exemplare ale procesului-verbal privind consemnarea rezultatelor votării pentru primar, contestațiile formulate la voturile exprimate pentru primar, voturile nule și voturile contestate exprimate pentru primar;**

b) un dosar sigilat și ștampilat cuprinzând **două exemplare ale procesului-verbal privind consemnarea rezultatelor votării pentru consiliul local, contestațiile formulate la voturile exprimate pentru consiliul local, voturile nule și voturile contestate exprimate pentru consiliul local;**

c) un dosar sigilat și ștampilat cuprinzând **două exemplare ale procesului-verbal privind consemnarea rezultatelor votării pentru consiliul județean/Consiliul General al Municipiului București, contestațiile formulate la voturile exprimate pentru consiliul județean/Consiliul General al Municipiului București, voturile nule și voturile contestate exprimate pentru consiliul județean/Consiliul General al Municipiului București;**



OPERAȚIUNI EFECTUATE DUPĂ ÎNCHEIEREA VOTĂRII

5. Constituirea dosarelor pentru biroul electoral ierarhic superior

[HBEC154/2024]

d) un dosar sigilat și ștampilat cuprinzând două exemplare ale procesului-verbal privind consemnarea rezultatelor votării pentru președintele consiliului județean/primarul general al municipiului București, contestațiile formulate la voturile exprimate pentru președintele consiliului județean sau primarul general al municipiului București, voturile nule și voturile contestate exprimate pentru președintele consiliului județean/primarul general al municipiului București;

e) un dosar sigilat și ștampilat cuprinzând două exemplare ale procesului-verbal privind consemnarea rezultatului votării pentru membrii din România în Parlamentul European, contestațiile formulate la voturile exprimate pentru membrii din România în Parlamentul European, voturile nule și voturile contestate exprimate pentru membrii din România în Parlamentul European, precum și listele electorale utilizate la alegerile pentru membrii din România în Parlamentul European.



OPERAȚIUNI EFECTUATE DUPĂ ÎNCHEIEREA VOTĂRII

5. Constituirea dosarelor pentru biroul electoral ierarhic superior

[HBEC154/2024]

Prin **dosar** se înțelege orice mijloc de împachetare a materialelor electorale, sub condiția ca acesta să asigure gruparea laolaltă a acestora.

Pe fiecare dosar aferent alegerilor locale se va înscrie sintagma „ALEGERI LOCALE”, denumirea autorității administrației publice locale alese, data scrutinului, denumirea unității administrativ-teritoriale, denumirea județului sau municipiul București, precum și numărul secției de votare.

Pe dosarul referitor la alegerile europarlamentare, se va înscrie sintagma „ALEGERI EUROPARLAMENTARE”, data scrutinului, denumirea unității administrativ-teritoriale, denumirea județului sau municipiul București, precum și numărul secției de votare.

Prin **sigilarea și ștampilarea dosarului** se înțelege lipirea cu o bandă de hârtie pe care semnează olograf președintele biroului secției de votare și ceilalți membri prezenți la constituirea dosarelor și pe care se aplică ștampila de control a biroului electoral al secției de votare.



OPERAȚIUNI EFECTUATE DUPĂ ÎNCHEIEREA VOTĂRII

5. Constituirea dosarelor pentru biroul electoral ierarhic superior

[HBEC154/2024]

PAS 2: După realizarea întocmirea dosarelor, președintele biroului electoral al secției de votare din țară, cu sprijinul celorlalți membri ai biroului electoral al secției de votare, va asigura următoarele:

a) introducerea în patru saci distincți, pe care îi va **eticheta** în mod corespunzător și pe care îi va lega cu sfoară sau cu coliere de plastic, a **buletinelor de vot întrebuințate și necontestate**, grupate pe competitori electorali, a buletinelor de vot neîntrebuințate și anulate pentru alegerea primarului, consiliului local, consiliului județean/Consiliului General al Municipiului București și a președintelui consiliului județean/primarului general al Municipiului București; listele electorale utilizate la alegerile pentru autoritățile administrației publice locale, **ștampilele cu mențiunea „VOTAT”, timbrele autocolante rămase neutilizate**, precum și celelalte formulare și procese-verbale folosite în procesul electoral pentru alegerea autorităților administrației publice locale vor fi introduse într-un alt sac, etichetat în mod corespunzător, care va fi legat cu sfoară sau cu coliere de plastic;



Operațiuni efectuate după încheierea votării

5. Constituirea dosarelor pentru biroul electoral ierarhic superior

[HBEC154/2024]

PAS 2: După realizarea întocmirii dosarelor, președintele biroului electoral al secției de votare din țară, cu sprijinul celorlalți membri ai biroului electoral al secției de votare, va asigura următoarele:

b) introducerea într-un sac, pe care îl va eticheta în mod corespunzător și pe care îl va lega cu sfoară sau cu coliere de plastic, a **buletinelor de vot neutilizate și anulate, la alegerile pentru Parlamentul European, a buletinelor de vot valabil exprimate întrebuințate și necontestate la alegerile pentru Parlamentul European, grupate pe competitori electorali, orice alte materiale utilizate în secția de votare privind alegerile pentru Parlamentul European (declarații date de alegători, tipizate liste electorale neutilizate, tipizate SIMPV, tipizate declarații neutilizate etc.).**



Operațiuni efectuate după încheierea votării

5. Constituirea dosarelor pentru biroul electoral ierarhic superior

[HBEC154/2024]

PAS 3: După legarea sacilor, președintele biroului electoral al secției de votare din țară îi va sigila cu o bandă de hârtie, după cum urmează:

a) semnează o bandă de hârtie împreună cu ceilalți membri și aplică ștampila de control pe aceasta;

b) aplică bandă adezivă transparentă sau lipici pe banda de hârtie prevăzută la lit. a) pe care apoi o lipește de sac, astfel încât semnăturile și ștampila de control să rămână vizibile, iar banda de hârtie să nu se deterioreze pe parcursul transportului.

IMPORTANT

Sacii menționați mai sus, cu documente și materiale aferente alegerilor locale [buletinele de vot întrebuințate și necontestate, neîntrebuințate și anulate, listele electorale utilizate în secțiile de votare, ștampilele cu mențiunea „VOTAT” (în plicul în care au fost sigilate) și celelalte materiale folosite în procesul electoral pentru alegerea autorităților administrației publice locale (pentru toate funcțiile)] vor fi predate, pe bază de proces-verbal, către birourile electorale de circumscripție comunală, orășenească, municipală sau de sector al municipiului București



Operațiuni efectuate după încheierea votării

5. Predarea materialelor la biroul electoral ierarhic superior

[HBEC154/2024]

În cel mult 24 de ore de la încheierea votării, președintele biroului electoral al secției de votare și locțiitorul acestuia, având asupra lor ștampila biroului electoral, însoțiți de paza personalului structurilor Ministerului Afacerilor Interne și de cel puțin doi membri, selectați prin tragere la sorți, și de alți membri ai biroului electoral respectiv, la cererea acestora, precum și de operatorul de calculator, **se vor deplasa la sediul biroului electoral de circumscripție comunală, orășenească, municipală sau de sector al municipiului București** unde vor preda, pe bază de proces-verbal:

a) un dosar sigilat și ștampilat cuprinzând două exemplare ale procesului-verbal privind consemnarea rezultatelor votării pentru primar, contestațiile formulate la voturile exprimate pentru primar, voturile nule și voturile contestate exprimate pentru primar;

b) un dosar sigilat și ștampilat cuprinzând două exemplare ale procesului-verbal privind consemnarea rezultatelor votării pentru consiliul local, contestațiile formulate la voturile exprimate pentru consiliul local, voturile nule și voturile contestate exprimate pentru consiliul local;

c) un dosar sigilat și ștampilat cuprinzând două exemplare ale procesului-verbal privind consemnarea rezultatelor votării pentru consiliul județean/Consiliul General al Municipiului București, contestațiile formulate la voturile exprimate pentru consiliul județean/Consiliul General al Municipiului București, voturile nule și voturile contestate exprimate pentru consiliul județean/Consiliul General al Municipiului București;

d) un dosar sigilat și ștampilat cuprinzând două exemplare ale procesului-verbal privind consemnarea rezultatelor votării pentru președintele consiliului județean/primarul general al municipiului București, contestațiile formulate la voturile exprimate pentru președintele consiliului județean sau primarul general al municipiului București, voturile nule și voturile contestate exprimate pentru președintele consiliului județean/primarul general al municipiului București;



Operațiuni efectuate după încheierea votării

5. Predarea materialelor la biroul electoral ierarhic superior

[HBEC154/2024]

În cazul municipiului București, la sediul biroului electoral de circumscripție de sector vor fi predate, pe bază de proces-verbal:

a) un dosar sigilat și ștampilat cuprinzând două exemplare ale procesului-verbal privind consemnarea rezultatelor votării pentru primar, contestațiile formulate la voturile exprimate pentru primar, voturile nule și voturile contestate exprimate pentru primar;

b) un dosar sigilat și ștampilat cuprinzând două exemplare ale procesului-verbal privind consemnarea rezultatelor votării pentru consiliul local, contestațiile formulate la voturile exprimate pentru consiliul local, voturile nule și voturile contestate exprimate pentru consiliul local;

c) un dosar sigilat și ștampilat cuprinzând două exemplare ale procesului-verbal privind consemnarea rezultatelor votării pentru consiliul județean/Consiliul General al Municipiului București, contestațiile formulate la voturile exprimate pentru consiliul județean/Consiliul General al Municipiului București, voturile nule și voturile contestate exprimate pentru consiliul județean/Consiliul General al Municipiului București;

d) un dosar sigilat și ștampilat cuprinzând două exemplare ale procesului-verbal privind consemnarea rezultatelor votării pentru președintele consiliului județean/primarul general al municipiului București, contestațiile formulate la voturile exprimate pentru președintele consiliului județean sau primarul general al municipiului București, voturile nule și voturile contestate exprimate pentru președintele consiliului județean/primarul general al municipiului București;

e) un dosar sigilat și ștampilat cuprinzând două exemplare ale procesului-verbal privind consemnarea rezultatului votării pentru membrii din România în Parlamentul European, contestațiile formulate la voturile exprimate pentru membrii din România în Parlamentul European, voturile nule și voturile contestate exprimate pentru membrii din România în Parlamentul European, precum și listele electorale utilizate la alegerile pentru membrii din România în Parlamentul European.



OPERAȚIUNI EFECTUATE DUPĂ ÎNCHEIEREA VOTĂRII

5. Predarea materialelor la biroul electoral ierarhic superior

[HBEC154/2024]

Dosarele conținând procesele-verbale privind consemnarea rezultatului votării pentru:

- consiliul județean/Consiliul General al Municipiului București,
- președintele consiliului județean/primarul general al municipiului București

se resigilează de către președinții birourilor electorale ale secțiilor de votare și se predau pe bază de proces-verbal locțiitorului președintelui biroului electoral de circumscripție comunală, orășenească, municipală și de sector, care împreună cu un alt membru al biroului electoral de circumscripție, desemnat prin tragere la sorți efectuată de președintele biroului, **le transportă** sub paza personalului structurilor Ministerului Afacerilor Interne **și le predă biroului electoral de circumscripție județeană**, respectiv biroului electoral de circumscripție a municipiului București.

Un exemplar verificat din procesele-verbale privind consemnarea rezultatului votării pentru **consiliul local, respectiv pentru primar**, este cuprins în procedura de centralizare, respectiv de atribuire și validare a mandatelor, în condițiile prevăzute de lege, în timp ce al **doilea exemplar va forma un dosar care va fi înaintat biroului electoral de circumscripție județeană, respectiv biroului electoral de circumscripție a municipiului București**, împreună cu documentele prevăzute mai sus.

Ștampila de control a secției de votare NU se predă de către președintele biroului electoral al secției de votare, biroului electoral de circumscripție comunală, orășenească sau municipală.



OPERAȚIUNI EFECTUATE DUPĂ ÎNCHEIEREA VOTĂRII

5. Predarea materialelor la biroul electoral ierarhic superior

[HBEC154/2024]

IMPORTANT

La alegerile pentru autoritățile administrației publice locale din data de 9 iunie 2024, **birourile electorale de circumscripție județeană**, respectiv biroul electoral de circumscripție a municipiului București **vor asigura, împreună cu locuitorii președinților birourilor electorale de circumscripție comunală, orășenească, municipală și de sector al municipiului București, primirea, predarea, respectiv verificarea dosarelor conținând procesele - verbale cu rezultatul numărării voturilor** în secțiile de votare pentru consiliile județene/Consiliul General al Municipiului București, respectiv pentru președinții de consilii județene/primarul general al municipiului București.



Operațiuni efectuate după încheierea votării

5. Predarea materialelor la biroul electoral ierarhic superior

[HBEC154/2024]

IMPORTANT

După finalizarea operațiunilor de mai sus, respectiv în cel mult 24 de ore de la încheierea votării, președintele biroului electoral al secției de votare și locțiitorul acestuia, însoțiți de operatorul de calculator, precum și de ceilalți membri ai biroului electoral al secției de votare mai sus menționați, se vor deplasa cu pază înarmată, la sediul biroului electoral județean/de sector (art. 49 alin. (8) din Legea nr. 33/2007, republicată, cu modificările ulterioare), cu următoarele materiale, pe care le vor preda pe bază de proces verbal:

- **un dosar sigilat și ștampilat** cuprinzând două exemplare ale procesului-verbal privind consemnarea rezultatului votării pentru membrii din România în Parlamentul European, contestațiile formulate la voturile exprimate pentru membrii din România în Parlamentul European, voturile nule și voturile contestate exprimate pentru membrii din România în Parlamentul European, precum și listele electorale utilizate la alegerile pentru membrii din România în Parlamentul European.
- **un sac, etichetat în mod corespunzător și legat cu sfoară sau cu coliere de plastic**, ce conține buletinele de vot neutilizate și anulate, la alegerile pentru Parlamentul European, buletinele de vot valabil exprimate întrebuințate și necontestate la alegerile pentru Parlamentul European, grupate pe competitori electorali, orice alte materiale utilizate în secția de votare privind alegerile pentru Parlamentul European (declarații date de alegători, tipizate liste electorale neutilizate, tipizate SIMPV, tipizate declarații neutilizate etc.)
- Ștampila de control a secției de votare.



Operațiuni efectuate după încheierea votării

5. Predarea materialelor la biroul electoral ierarhic superior

[art. 31 alin. (1) lit. g) din Legea nr. 33/2007, republicată, cu modificările ulterioare HBEC154/2024]

IMPORTANT

Sacul cu celelalte materiale de la alegerile europarlamentare și ștampila de control a secției de votare vor fi predate, pe bază de proces-verbal, reprezentantului judecătorei în a cărei rază teritorială își au sediul și care se află la sediul biroul electoral județean sau, după caz, la sediul biroului electoral de sector.



OPERAȚIUNI EFECTUATE DUPĂ ÎNCHEIEREA VOTĂRII

5. Predarea materialelor la biroul electoral ierarhic superior

[HBEC154/2024]

IMPORTANT

Un exemplar al proceselor-verbale întocmite de birourile electorale de circumscripție județeană și de biroul electoral de circumscripție a municipiului București la alegerile pentru autoritățile administrației publice locale se predă Biroului Electoral Central, în termen de 24 de ore de la întocmire, împreună cu procesele-verbale primite de la birourile electorale de circumscripție comunală, orășenească, municipală și de sector al municipiului București, de către președintele biroului electoral sau de către loțiitorul acestuia, însoțit de alți membri ai biroului electoral, la cererea acestora, sub paza personalului structurilor Ministerului Afacerilor Interne.

Un exemplar al procesului-verbal întocmit de birourile electorale de circumscripție județeană, de birourile electorale de circumscripție ale sectoarelor municipiului București și de biroul electoral pentru secțiile de votare din străinătate la alegerile pentru Parlamentul European, împreună cu procesele-verbale primite de la birourile electorale ale secțiilor de votare, precum și cu toate întâmpinările și contestațiile, formând un dosar sigilat, ștampilat și semnat de membrii prezenți, se înaintează cu pază înarmată la Biroul Electoral Central, în cel **mult 48 de ore de la primirea ultimului proces-verbal de la birourile electorale ale secțiilor de votare.**



TURUL DOI AL ALEGERILOR

[art. 39 alin. (1) lit. h), art. 101, art. 101¹ alin. (3) din Legea nr. 115/2015, cu modificările și completările ulterioare, Notă H.G. nr. 199/2024 privind aprobarea calendarului acțiunilor din cuprinsul perioadei electorale la alegerile pentru membrii din România în Parlamentul European din anul 2024 și la alegerile pentru autoritățile administrației publice locale din anul 2024]

- Este declarat ales președinte al consiliului județean candidatul care a întrunit cel mai mare număr de voturi valabil exprimate.
- În caz de egalitate se va organiza **un nou tur de scrutin la două săptămâni de la primul tur**, la care vor participa numai candidații care se află în această situație.
- Este declarat ales primar candidatul care a întrunit cel mai mare număr de voturi valabil exprimate.
- În caz de balotaj se va organiza **un nou tur de scrutin la două săptămâni de la primul tur**, la care vor participa doar candidații care se află în această situație.
- La alegerile pentru autoritățile administrației publice locale din anul 2024, în cazul organizării unui nou tur de scrutin, potrivit art. 39 alin. (1) lit. h), art. 101 alin. (3) și art. 101¹ alin. (3) din Legea nr. 115/2015, cu modificările și completările ulterioare, acesta are loc la două săptămâni de la primul tur, respectiv în data de 23 iunie 2024.
- **Operațiuni electorale** se vor desfășura similar celor din primul tur de scrutin.



LEGISLAȚIA ELECTORALĂ

Actele normative care stabilesc cadrul juridic necesar pentru organizarea și desfășurarea alegerilor pentru membrii din România în Parlamentul European din anul 2024 și a alegerilor pentru autoritățile administrației publice locale din anul 2024

- Ordonanța de urgență nr. 21/2024** privind unele măsuri pentru organizarea și desfășurarea alegerilor pentru membrii din România în Parlamentul European din anul 2024 și a alegerilor pentru autoritățile administrației publice locale din anul 2024;
- Legea nr. 33/2007** privind organizarea și desfășurarea alegerilor pentru Parlamentul European, republicată, cu modificările ulterioare;
- LEGEA nr. 115/2015** pentru alegerea autorităților administrației publice locale, pentru modificarea Legii administrației publice locale nr. 215/2001, precum și pentru modificarea și completarea Legii nr. 393/2004 privind Statutul aleșilor locali, cu modificările și completările ulterioare;
- LEGEA nr. 208/2015** privind alegerea Senatului și a Camerei Deputaților, precum și pentru organizarea și funcționarea Autorității Electorale Permanente;
- HOTĂRÂREA GUVERNULUI nr. 205/2024** privind stabilirea măsurilor tehnice necesare pentru buna organizare și desfășurare a alegerilor pentru membrii din România în Parlamentul European din anul 2024 și a alegerilor pentru autoritățile administrației publice locale din anul 2024;
- HOTĂRÂREA GUVERNULUI nr.206/2024** pentru aprobarea bugetului și a cheltuielilor necesare pregătirii și desfășurării în bune condiții a alegerilor pentru membrii din România în Parlamentul European din anul 2024 și a alegerilor pentru autoritățile administrației publice locale din anul 2024;
- HOTĂRÂREA GUVERNULUI nr. 199/2024** privind aprobarea calendarului acțiunilor din cuprinsul perioadei electorale la alegerile pentru membrii din România în Parlamentul European din anul 2024 și la alegerile pentru autoritățile administrației publice locale din anul 2024 (Monitorul Oficial al României, Partea I, Nr. 203/11.03.2024);
- HOTĂRÂREA AUTORITĂȚII ELECTORALE PERMANENTE nr. 36/2019** pentru aprobarea Normelor metodologice privind funcționarea Sistemului informatic de monitorizare a prezenței la vot și de prevenire a votului ilegal, selecția, desemnarea și atribuțiile operatorilor de calculator ai birourilor electorale ale secțiilor de votare, verificarea corelațiilor din procesele-verbale de consemnare a rezultatelor votării, precum și condițiile de înregistrare audiovideo a operațiunilor efectuate de către membrii birourilor electorale ale secțiilor de votare pentru numărarea voturilor;



LEGISLAȚIA ELECTORALĂ

Acele normative care stabilesc cadrul juridic necesar pentru organizarea și desfășurarea alegerilor pentru membrii din România în Parlamentul European din anul 2024 și a alegerilor pentru autoritățile administrației publice locale din anul 2024

- Hotărârea Autorității Electorale Permanente nr. 2/2016** pentru aprobarea modelelor listelor electorale permanente care vor fi folosite la alegerile locale și parlamentare
- Hotărârea Autorității Electorale Permanente nr. 3/2016** pentru aprobarea modelului listei electorale suplimentare care va fi folosit la alegerile locale
- Hotărârea Autorității Electorale Permanente nr. 4/2016** pentru aprobarea modelului extrasului de pe lista electorală permanentă, complementară și suplimentară care va fi folosit la alegerile locale
- Hotărârea Autorității Electorale Permanente nr. 11/2016** pentru aprobarea modelului copiei de pe lista electorală complementară care va fi folosit la alegerile locale
- Hotărârea Autorității Electorale Permanente nr. 12/2016** pentru aprobarea modelelor proceselor-verbale privind consemnarea rezultatului votării la alegerile locale (Monitorul Oficial, Partea I nr. 180 din 10 martie 2016)
- Hotărârea Autorității Electorale Permanente nr. 3/2020** privind modificarea și completarea Hotărârii Autorității Electorale Permanente nr. 12/2016 pentru aprobarea modelelor proceselor-verbale privind consemnarea rezultatului votării la alegerile locale
- Hotărârea Autorității Electorale Permanente nr. 8/2020** pentru aprobarea modelelor buletinelor de vot care sunt folosite la alegerile locale
- Hotărârea Autorității Electorale Permanente nr. 10/2020** privind numerotarea secțiilor de votare organizate pe teritoriul României (Monitorul Oficial al României, partea I, Nr. 848 bis din 16 septembrie 2020)
- Hotărârea Autorității Electorale Permanente nr. 12/02.03.2016** pentru aprobarea modelelor proceselor-verbale privind consemnarea rezultatului votării la alegerile locale
- Hotărârea Autorității Electorale Permanente nr. 24/2016** pentru modificarea anexelor nr. 8, 10, 14 și 17 la Hotărârea Autorității Electorale Permanente nr. 12/2016 pentru aprobarea modelelor proceselor-verbale privind consemnarea rezultatului votării la alegerile locale
- Hotărârea Autorității Electorale Permanente nr. 5/2024** privind aprobarea modelului, dimensiunilor și a condițiilor de tipărire, de gestionare și de utilizare a timbrului autocolant utilizat la alegerile pentru membrii din România în Parlamentul European din anul 2024 și la alegerile pentru autoritățile administrației publice locale din anul 2024
- Hotărârea Autorității Electorale Permanente nr. 6/2024** privind aprobarea modelelor ștampilelor electorale care vor fi folosite la alegerile pentru membrii din România în Parlamentul European din anul 2024 și la alegerile pentru autoritățile administrației publice locale din anul 2024
- Hotărârea Guvernului nr. 947/2004** privind stabilirea duratei și condițiilor de păstrare a materialelor necesare votării
- Hotărârea Autorității Electorale Permanente nr. 11/2024** privind aprobarea procedurii de acreditare, a modelelor documentelor de acreditare și a modelelor ecusoanelor persoanelor acreditate la alegerile pentru membrii din România în Parlamentul European din anul 2024 și la alegerile pentru autoritățile administrației publice locale din anul 2024



LEGISLAȚIA ELECTORALĂ

Actele normative care stabilesc cadrul juridic necesar pentru organizarea și desfășurarea alegerilor pentru membrii din România în Parlamentul European din anul 2024 și a alegerilor pentru autoritățile administrației publice locale din anul 2024

☐HOTĂRÂREA AUTORITĂȚII ELECTORALE PERMANENTE nr. 44/2016 privind setul de condiții minimale pe care trebuie să le îndeplinească locațiile în care funcționează secțiile de votare, precum și dotarea minimală a acestora (recomandare);

☐HOTĂRÂREA BIROULUI ELECTORAL CENTRAL NR. 1/20.03.2024 privind adoptarea Regulamentului de organizare și funcționare a birourilor electorale constituite la alegerile pentru membrii din România în Parlamentul European din anul 2024 și pentru alegerile autorităților administrației publice locale din anul 2024;

☐HOTĂRÂREA BIROULUI ELECTORAL CENTRAL NR. 3/01.08.2024 privind datele la care se consideră împlinite termenele prevăzute de Ordonanța de urgență a Guvernului nr. 21/2024 privind unele măsuri pentru organizarea și desfășurarea alegerilor pentru membrii din România ai Parlamentului European din anul 2024 și a alegerilor pentru autoritățile administrației publice locale din anul 2024, de Legea nr. 33/2007 privind organizarea și desfășurarea alegerilor pentru Parlamentul European, republicată, cu modificările ulterioare și de Legea nr. 115/2015 pentru alegerea autorităților administrației publice locale, pentru modificarea Legii administrației publice locale nr. 215/2001, precum și pentru modificarea și completarea Legii nr. 393/2004 privind Statutul aleșilor locali, cu modificările și completările ulterioare, la alegerile din data de 9 iunie 2024;

☐HOTĂRÂREA AUTORITĂȚII ELECTORALE PERMANENTE NR. 3/2024 privind aprobarea modelelor listelor electorale care vor fi folosite la alegerile pentru membrii din România în Parlamentul European din data de 9 iunie 2024;

☐HOTĂRÂREA AUTORITĂȚII ELECTORALE PERMANENTE NR. 15/2024 privind aprobarea modelelor proceselor-verbale de consemnare și centralizare a rezultatelor votării care vor fi folosite la alegerile pentru membrii din România în Parlamentul European din anul 2024.



Vă mulțumim!